

Multifunkční frézka / CZ
Multifunkčná frézka / SK
Multifunkciós felsőmaró / HU
Multifunktionsfräser / DE

Version 04/2021



Původní návod k použití

Preklad pôvodného návodu na použitie

Az eredeti használati utasítás fordítása

Übersetzung der ursprünglichen Bedienungsanleitung

**Sestavení přístroje dle způsobu používání
a způsobu používání, obr. A – D. / CZ**

**Zostavenie prístroja podľa spôsobu používania
a spôsobu používania, obr. A – D. / SK**

**A készülék összeállítása a felhasználási
módok szerint, A÷D ábrák. / HU**

**Zusammenbau des Gerätes nach Anwendungsart
und Anwendungsarten, Abb. A – D. / DE**



Obr. A1 / A1. ábra / Abb. A1

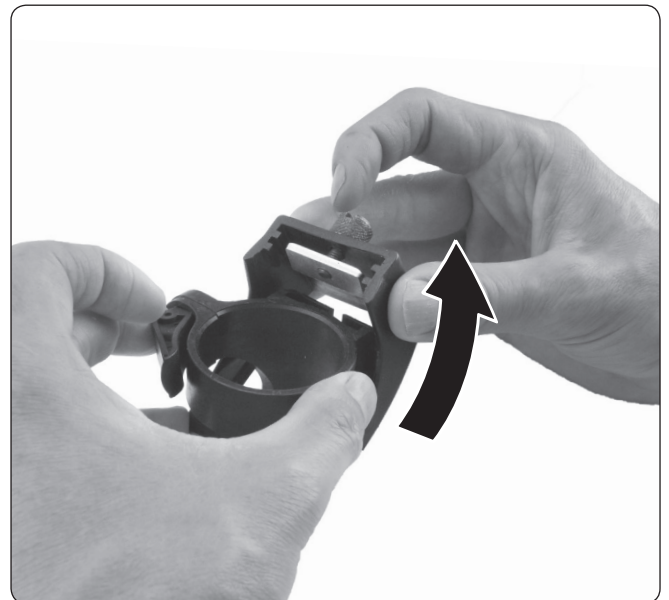

Obr. A2 / A2. ábra / Abb. A2



Obr. A3 / A3. ábra / Abb. A3



Obr. A4 / A4. ábra / Abb. A4

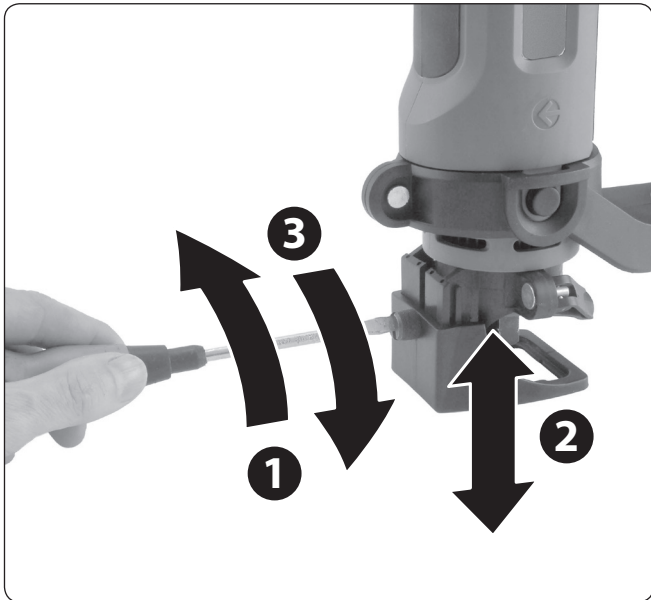

Obr. A5 / A5. ábra / Abb. A5

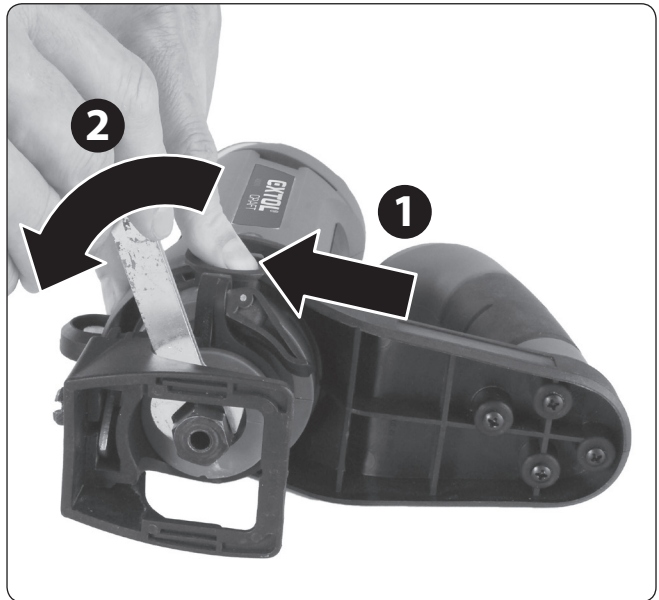

Obr. A6 / A6. ábra / Abb. A6

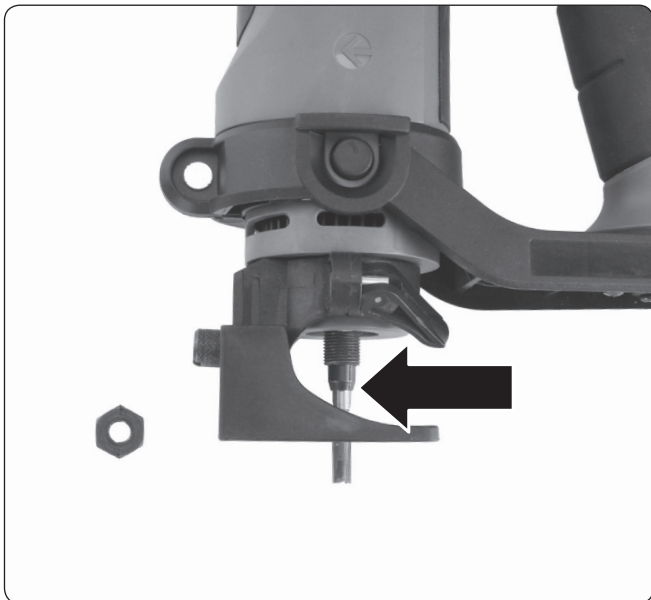

Obr. A7 / A7. ábra / Abb. A7

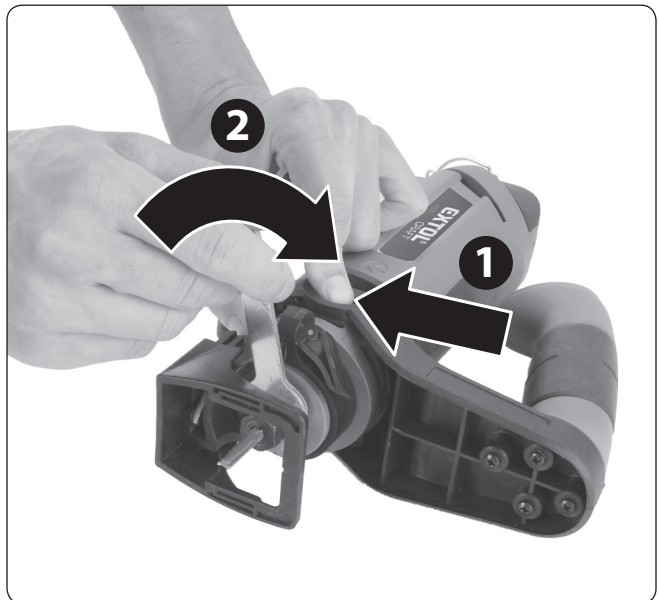

Obr. A8 / A8. ábra / Abb. A8



Obr. A9 / A9. ábra / Abb. A9



Obr. A10 / A10. ábra / Abb. A10

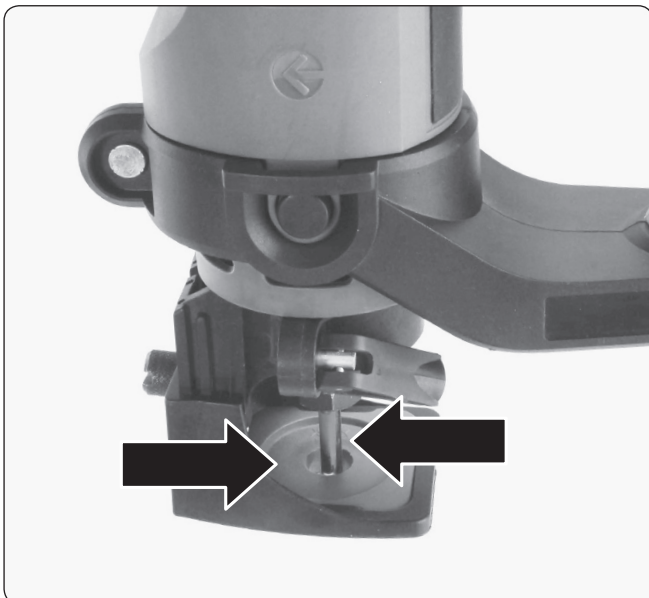

Obr. B1 / B1. ábra / Abb. B1



Obr. B2 / B2. ábra / Abb. B2



Obr. B3 / B3. ábra / Abb. B3

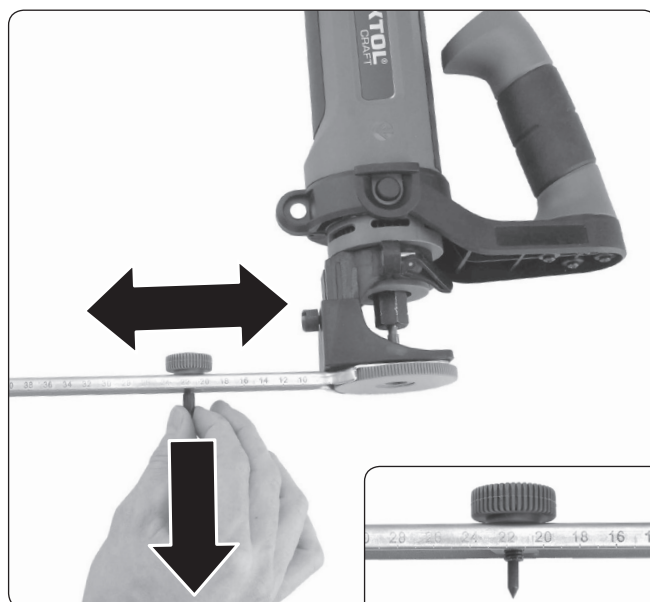

Obr. B4 / B4. ábra / Abb. B4

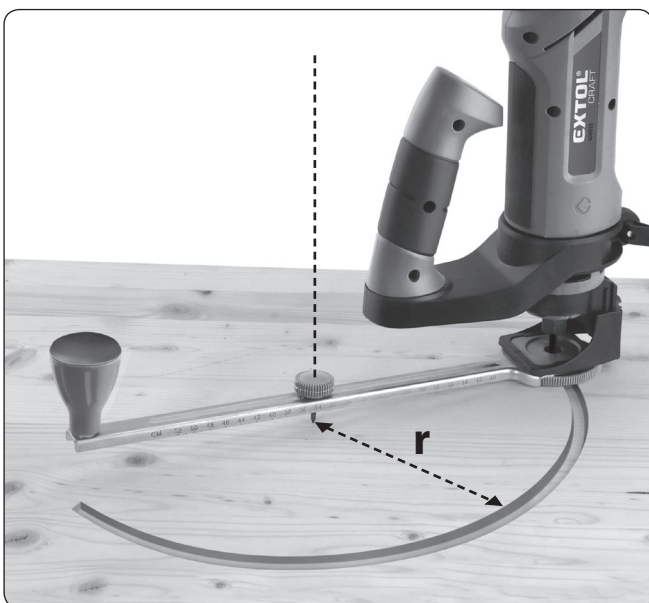

Obr. B5 / B5. ábra / Abb. B5

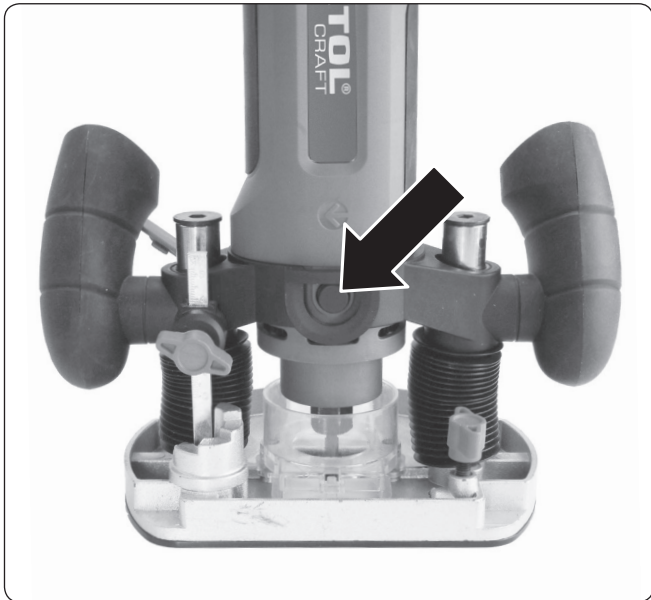

Obr. C1 / C1. ábra / Abb. C1

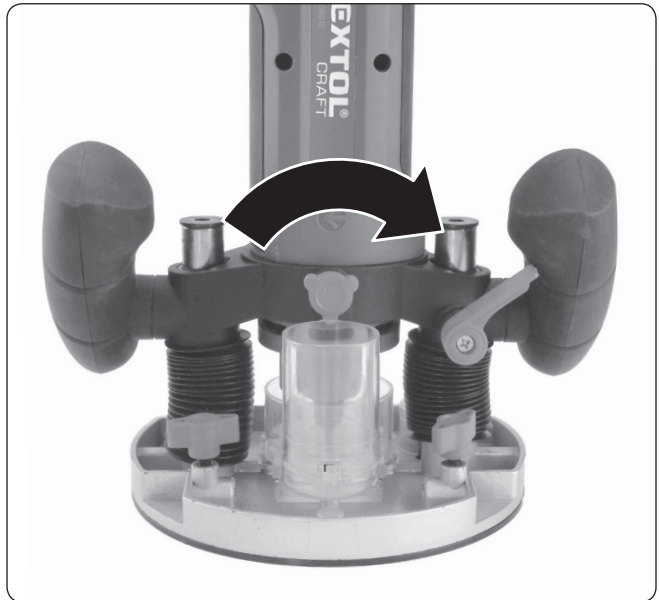

Obr. C2 / C2. ábra / Abb. C2

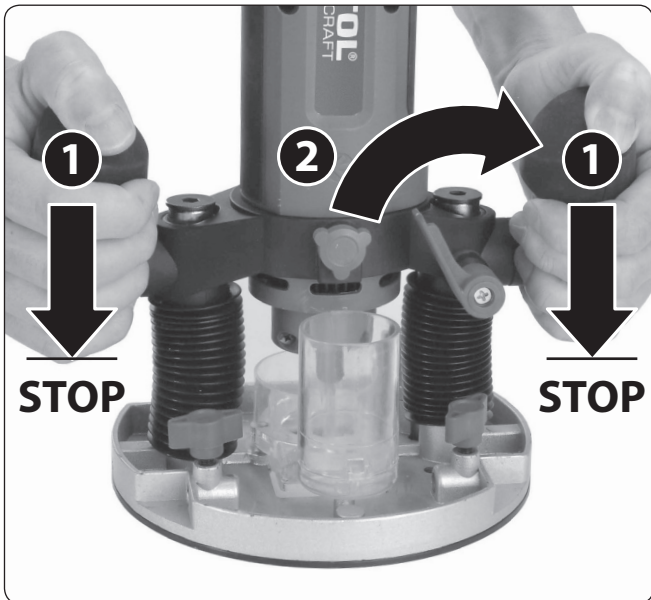

Obr. C3 / C3. ábra / Abb. C3

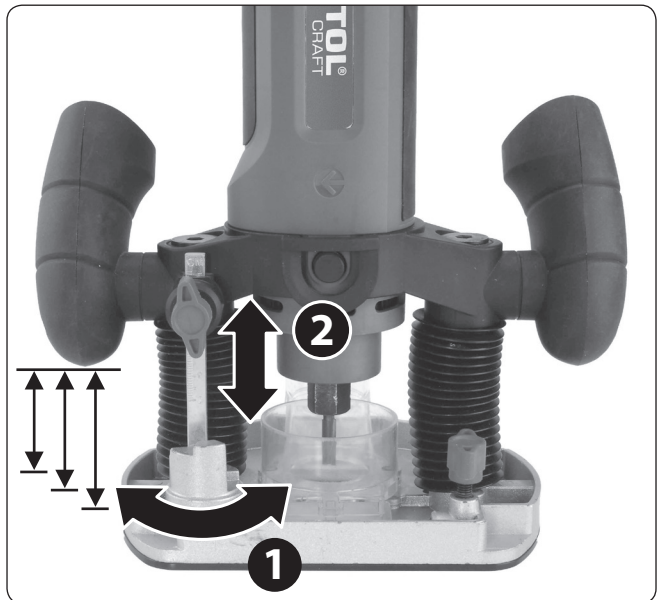

Obr. C4 / C4. ábra / Abb. C4

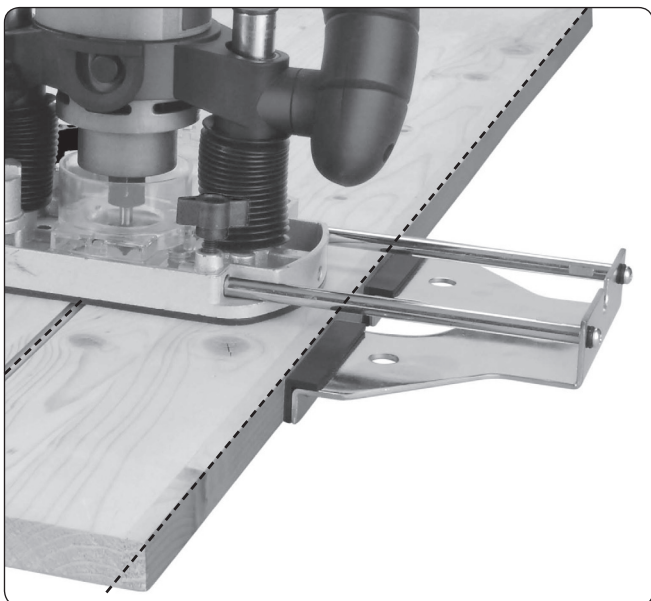

Obr. C5 / C5. ábra / Abb. C5

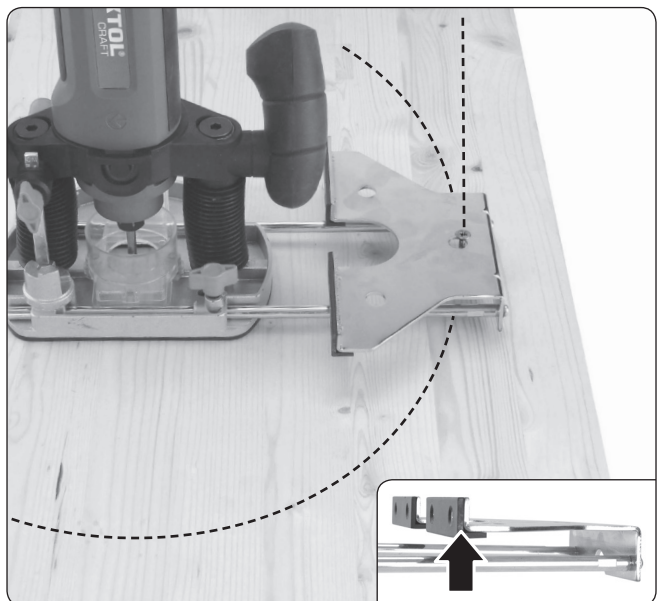

Obr. C6 / C6. ábra / Abb. C6

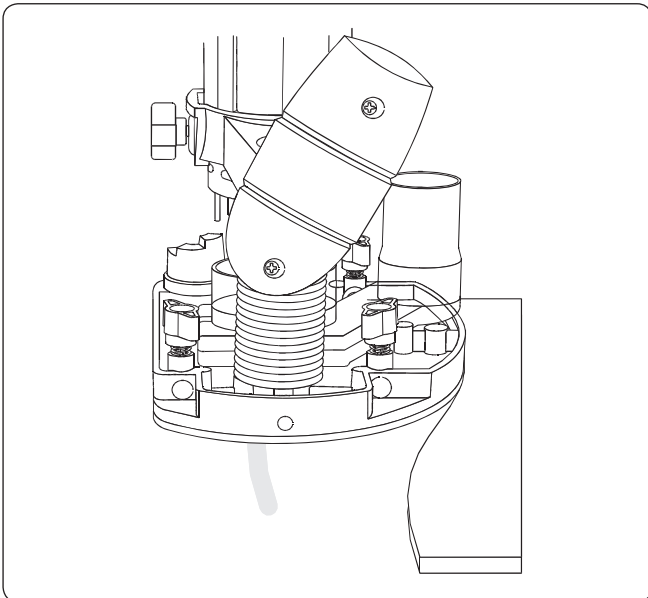

Obr. C7 / C7. ábra / Abb.C7

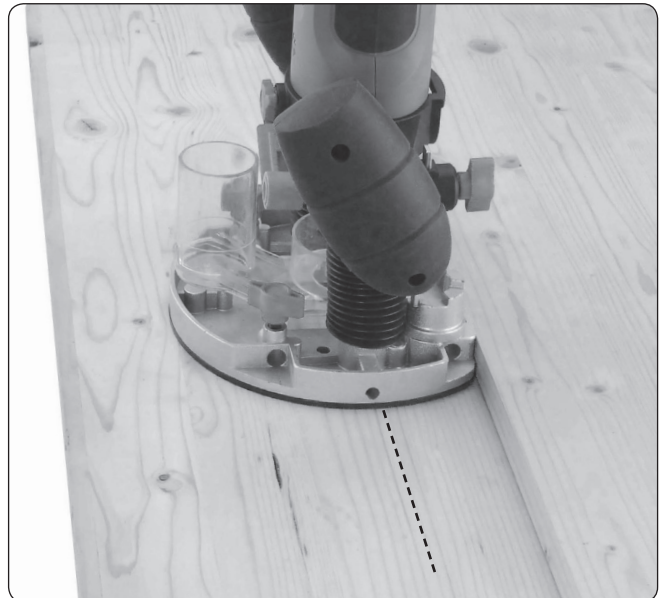

Obr. C8 / C8. ábra / Abb.C8

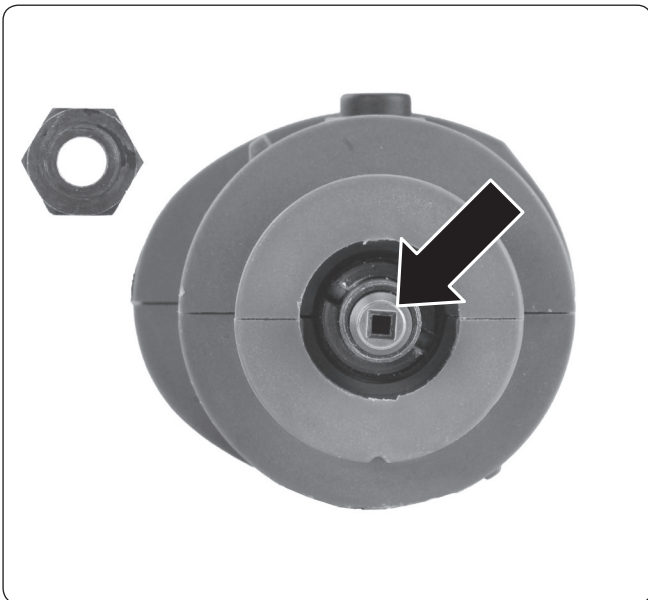

Obr. D1 / D1. ábra / Abb.D1

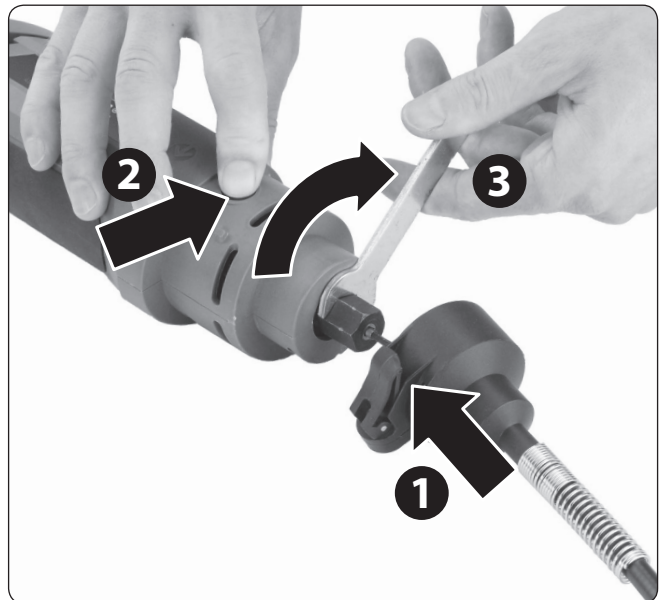

Obr. D2 / D2. ábra / Abb.D2



Obr. D3 / D3. ábra / Abb.D3



Obr. D4 / D4. ábra / Abb.D4

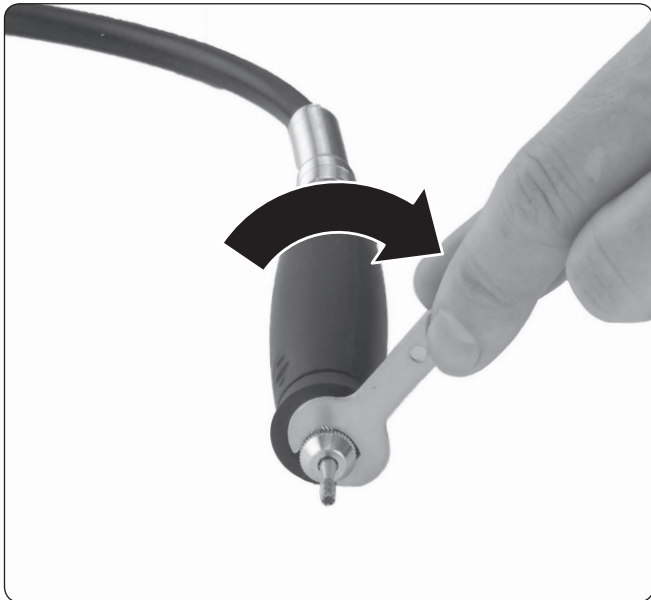

Obr.D5 / D5.ábra / Abb.D5



Obr.D6 / D6.ábra / Abb.D6

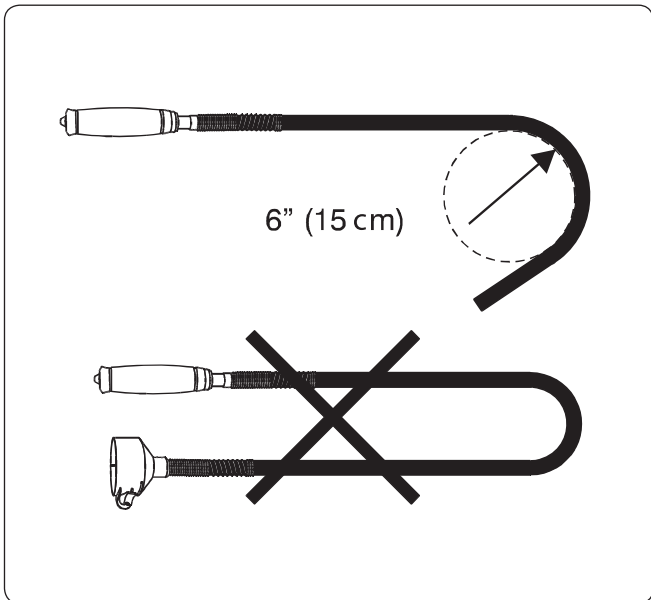

Obr.D7 / D7.ábra / Abb.D7

**CZ / Doporučené příslušenství z naší nabídky
(není součástí dodávky)**

**SK / Odporúčané príslušenstvo z našej ponuky
(nie je súčasťou dodávky)**

**HU / Ajánlott és külön megvásárolható tartozékok
(a készüléknek nem tartozékai)**

**DE / Empfohlenes Zubehör aus unserem Angebot
(ist nicht Bestandteil der Lieferung)**

CZ / Frézy tvarové do dřeva s SK plátky

průměr stopky 6 mm, sada 10 ks; Extol® Premium; obj. číslo 44041

SK / Frézy tvarové do dreva s plátkami SK

priemer stopky 6 mm, súprava 10 ks; Extol® Premium; obj. číslo 44041

HU / Alakmarók, SK lapkával, faanyagok marásához

6 mm-es szárátmérő, 10 darabos készlet, Extol® Premium;
rendelési szám 44041

DE / Formfräser für Holz mit SC-Abschnitten

Schaftdurchmesser 6 mm, Set 10 St.; Extol® Premium;
Best.-Nr. 44041



Obr. 1 / 1. ábra / Abb. 1

CZ / Nástroje na přímou brusku

SK / Nástroje pre priamu brúsku

HU / Egyenes csiszoló szerszámok

DE / Werkzeuge für den Geradschleifer

CZ / Sada Extol® Craft 73412

150 ks s nástroji s průměrem stopky 3,2 mm

SK / Súprava Extol® Craft 73412

150 ks s nástrojmi s priemerom stopky 3,2 mm

HU / Extol® Craft 73412 készlet

150 darabos, 3,2 mm szárátmérőjű szerszámok

DE / Set Extol® Craft 73412

150 St. mit Werkueugen mit Schaftdurchmesser 3,2 mm



Obr. 2 / 2. ábra / Abb. 2

CZ / Kotoučky diamantové na přímou brusku Extol® 73421

průměr 22 mm; tl.: 0,6 mm; průměr stopky 3,2 mm

SK / Diamantové kotúčky na priamu brúsku Extol® 73421

priemer 22 mm; hr.: 0,6 mm; priemer stopky 3,2 mm

HU / Extol® 73421 gyémánt szerszámok

átmérő 22 mm; vastagság 0,6 mm, szárátmérő 3,2 mm

DE / Diamantscheiben für den Geradschleifer Extol® 73421

Durchm. 22 mm; Stärke: 0,6 mm; Schaftlänge 3,2 mm



Obr. 3 / 3. ábra / Abb. 3

CZ / Sady Extol® Craft 73410, 73415, 73416, 73417, 73420
s nástroji s průměrem stopky 3,2 mm

SK / Súpravy Extol® Craft 73410, 73415, 73416, 73417, 73420
s nástrojmi s priemerom stopky 3,2 mm

HU / Extol® Craft 73410, 73415, 73416, 73417, 73420 készletek
3,2 mm-es szárátmérőjű szerszámok

DE / Sets Extol® Craft 73410, 73415, 73416, 73417, 73420
mit Werkzeugen mit Schaftdurchmesser 3,2 mm

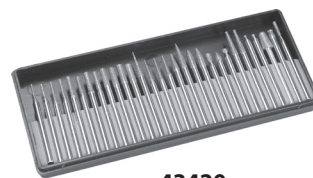

43420



73415



73416



73417



73410

Obr. 4 / 4. ábra / Abb. 4

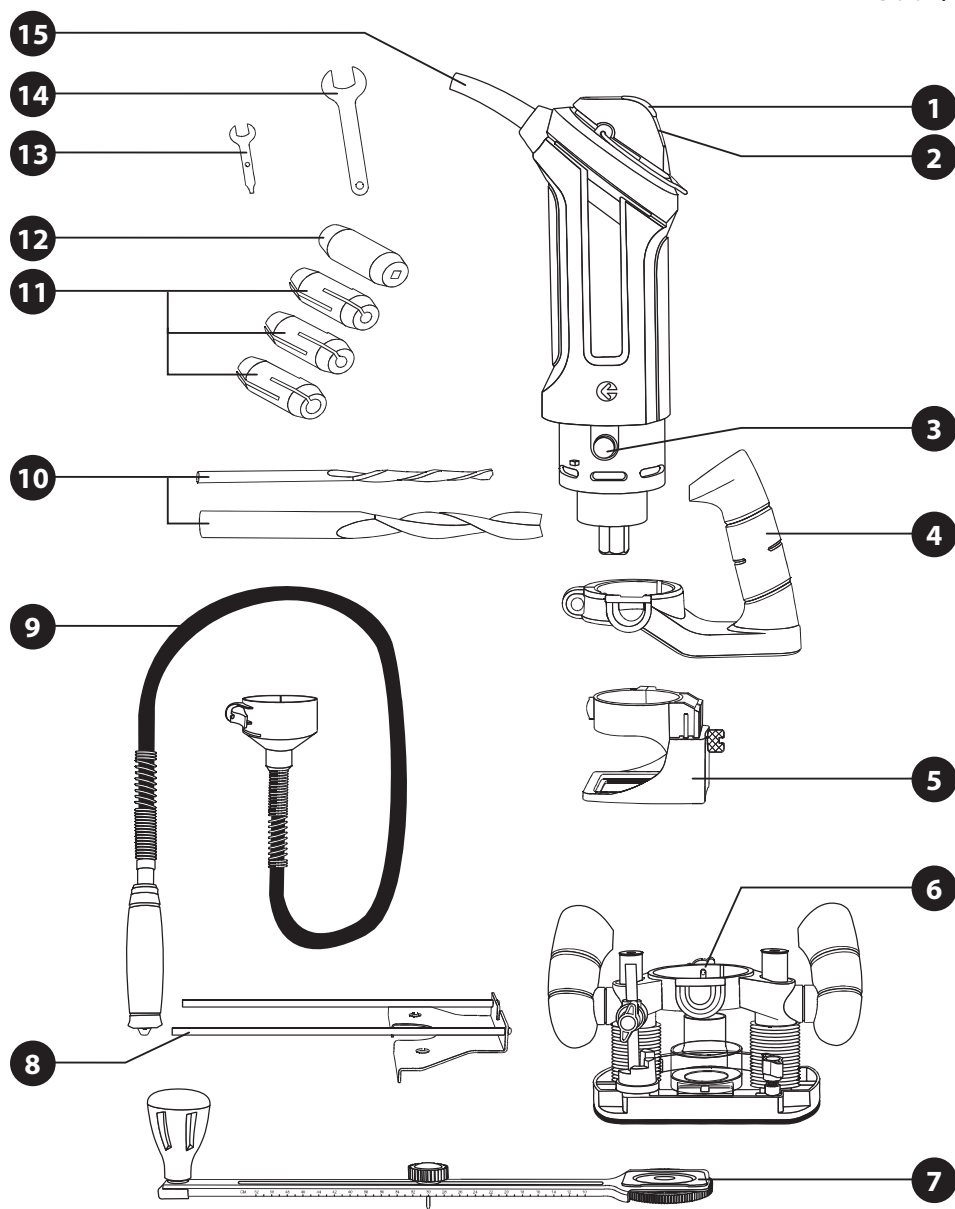

Obr. 5 / 5. ábra / Abb. 5

Úvod

Vážený zákazníku,

děkujeme z důvěru, kterou jste projevili značce Extol® zakoupením tohoto výrobku.

Výrobek byl podroben zevrubným testům spolehlivosti, bezpečnosti a kvality předepsaných normami a předpisy Evropské unie.

S jakýmkoli dotazy se obraťte na naše zákaznické a poradenské centrum:

www.extol.cz info@madalbal.cz

Tel.: +420 577 599 777

Výrobce: Madal Bal a. s., Průmyslová zóna Příluky 244, 76001 Zlín, Česká republika

Datum vydání: 20. 7. 2015

I. Charakteristika – účel použití

• Multifunkční fréza Extol® Craft 408010 je určena k použití buď jako horní fréza pro frézování otvorů, hran a drážek do dřeva, plastu a lehkých stavebních materiálů (pouze však s nainstalovaným odsáváním prachu) s různými tvary v závislosti na tvaru použité tvarové frézy (viz. obr.6) či k provádění výřezů uvnitř materiálu stopkovými frézami nebo s použitím odnímatelného nástavce jako přímá bruska (viz obrázky výše).

PŘÍKLADY TVARU PROFILŮ S POUŽITÍM PŘÍSLUŠNÉ FRÉZY

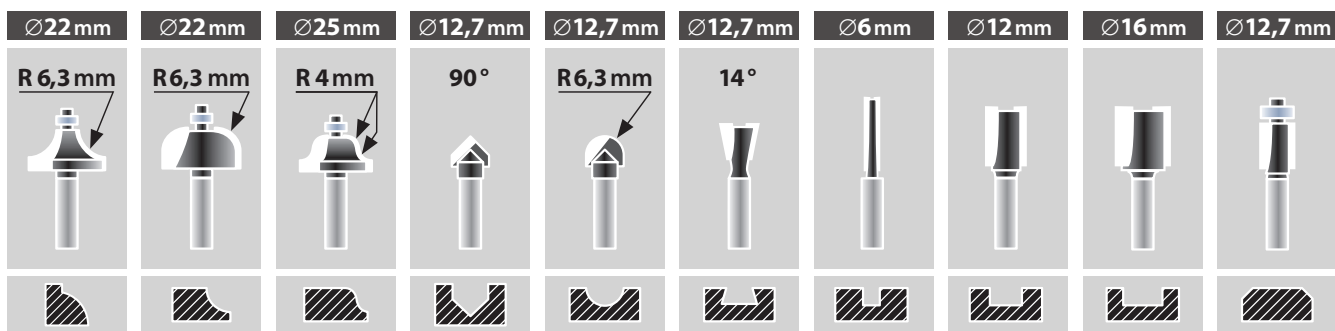

Obr.6, frézy v sadě Extol® Premium 44041

II. Technické údaje

Objednávací číslo	408010
Příkon	600 W
Otáčky bez zatížení	10 000 - 30 000 min ⁻¹
Upínací kleštiny frézky s průměrem	3,2; 4; 6; 6,3 mm (kruh) 2,6 mm (čtverec) pro bowden
Průměr stopky nástroje do přímé brusky	3,2 mm
Max. průměr disku (tělíska) do přímé brusky	32 mm
Max. průměr frézy pro frézování otvorů a hran	32 mm
Max. průměr frézy pro frézování uvnitř materiálu (drážkování)	8 mm
Max. průměr stopkové frézy pro výřezy/řezání	6 mm
Zdvih frézky	0-40 mm
Max. poloměr kruhového výřezu ¹⁾	30,5 cm
Délka bowdenu přímé brusky	90 cm
Napájecí napětí/frekvence	220-240 V~50 Hz
Elektronická regulace otáček	Ano
Přípojka k odsávání prachu	Ano
Hmotnost motorové jednotky (bez příslušenství a kabelu)	1,3 kg
Krytí	IP X0
Dvojitá izolace	Ano
Hladina akustického tlaku L _{pA} (dle EN 60745-2-17)	90 ± 3 dB(A); nejistota K
Hladina akustického výkonu L _{wA} (dle EN 60745-2-17)	101 ± 3 dB(A); nejistota K
Hladina vibrací (dle EN 60745); nejistota K ²⁾	
• na hlavní rukojeti a _H	3,4 m/s ² ± 1,5
• na pomocné rukojeti a _h	1,5 m/s ² ± 1,5

- 1) Měřeno od středu otvoru otáčení frézky v bočním vodičku (dorazu) ke středu stopky frézovacího nástroje.
- 2) Uvedená hodnota vibrací se může lišit v závislosti na způsobu frézování a frézovaném materiálu.

• Deklarovaná hodnota vibrací byla zjištěna metodou dle normy EN 60745, a proto tato hodnota může být použita pro odhad zatížení pracovníka vibracemi při používání i jiného elektronářadí.

• Je nutné určit bezpečnostní měření k ochraně obsluhující osoby, která jsou založena na zhodnocení zatížení vibracemi za skutečných podmínek používání, přičemž je nutno zahrnout dobu, kdy je nářadí vypnuto nebo je-li v chodu, ale není používáno. Stanovte dodatečná opatření k ochraně obsluhující osoby před účinky vibrací, která zahrnují údržbu přístroje a nasazovacích nástrojů, organizaci pracovní činnosti apod.

• Hladina akustického výkonu přesahuje hodnotu 85 dB(A), proto při práci s frézou použijte vhodnou ochranu sluchu.

III. Součásti a ovládací prvky

Obr.5, pozice-popis

- 1) Provozní spínač motorové jednotky
- 2) Regulace rychlosti otáčení
- 3) Aretace otáčení vřetena pro výměnu nástroje
- 4) Rukojeť pro použití s malým stojánkem, např. pro režim vyřezávání
- 5) Stojánek pro použití s rukojetí 4) a vodítkem pro kruhové výřezy 7)
- 6) Stojánek pro použití motorové jednotky jako horní frézy
- 7) Vodítko pro kruhové výřezy či profily
- 8) Boční vodítko (podélný doraz) pro provádění drážek rovnoběžných s hranou
- 9) Odnímatelný nástavec s bowdenem pro použití jako přímá bruska
- 10) Vrtací frézy pro vyřezávání či vrtání
- 11) Upínací kleština s kruhovým otvorem pro upínání stopek frézy
- 12) Vložka s čtvercovým profilem pro uchycení bowdenu nástavce přímé brusky
- 13) Klíč pro dotažení/povolení převlečné matice nástavce přímé brusky
- 14) Klíč pro dotažení/povolení šestihřanné převlečné matice frézy
- 15) Přívodní kabel motorové jednotky.

IV. Příprava přístroje k použití

⚠ UPOZORNĚNÍ

- **Před použitím si přečtěte celý návod k použití a ponechte jej přiložený u výrobku, aby se s ním obsluha mohla seznámit. Pokud výrobek komukoli půjčujete nebo jej prodáváte, přiložte k němu i tento návod k použití. Zamezte poškození tohoto návodu. Výrobce nenese odpovědnost za škody či zranění vzniklá používáním přístroje, které je v rozporu s tímto návodem. Před použitím přístroje se seznamte se všemi jeho ovládacími prvky a součástmi a také se způsobem vypnutí přístroje, abyste mohli ihned vypnout případně nebezpečné situace. Před použitím zkontrolujte pevné upevnění všech součástí a zkontrolujte, zda nějaká část přístroje není poškozena včetně přívodního kabelu. Za poškození se považuje i zpuchřelý přívodní kabel. Přístroj s poškozenými částmi nepoužívejte a zajistěte jeho opravu v autorizovaném servisu značky Extol®.**
- **Před jakoukoli úpravou, seřizováním, či výměnou nástroje odpojte napájecí kabel od zdroje el. proudu.**

SESTAVENÍ

- ➔ Frézku sestavte s ohledem na nutné příslušenství pro danou činnost, např. instalace bočního vodítka, stojánek apod.- viz. obrázky A až D.

⚠ UPOZORNĚNÍ

- Před uvedením přístroje do provozu zkontrolujte pevné dotažení a zajištění všech nastavovacích a instalovaných prvků přístroje pro daný účel použití.

VLOŽENÍ/VÝMĚNA FRÉZY (FRÉZOVACÍHO NÁSTROJE) ČI NÁSTAVCE PRO PŘÍMOU BRUSKU













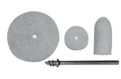
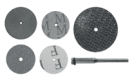

Viz. obr. A6-A8. - pro vložení/výměnu frézy.

Viz. obr. D1 –D5 pro instalaci nástavce pro přímou brusku.

⚠ UPOZORNĚNÍ

- Před vložení nástroje do upínacího zařízení přístroje zkontrolujte, zda není poškozen, nemá-li tupé plátky, není-li stopka nástroje vychýlena apod. Nástroje s křivou stopkou zvyšují vibrace a mohou vést ke ztrátě kontroly nad přístrojem a k nebezpečným situacím. Poškozené nástroje nepoužívejte.
- **Průměr otvoru použité upínací kleštiny musí odpovídat průměru stopky nástroje, jinak nebude možné nástroj bezpečně zajistit ani řádným dotažením převlečné matice.**
- Průměr použitého nástroje musí být zvolen vzhledem k prováděné činnosti, viz kapitola Technické údaje. Pro vykražovací/prořezávací práce silnějšího materiálu musí být zvolena fréza s průměrem do 6 mm, aby nedocházelo k přetížení motoru. K drážkování do určité hloubky uvnitř materiálu musí být průměr nástroje do 8 mm, viz kapitola Technické údaje. Frézy určené k drážkování/řezání musí mít vyčnívající plátky i vespod frézy. Pro přehled viz obr.6, kde jsou vyobrazeny vyfrézované profily.
- Při použití nástrojů do přímé brusky musí být zvoleny nástroje, jejichž maximální otáčky nejsou nižší než jsou minimální otáčky frézky.
- Do přímé brusky neinstalujte nástroje, které mají těžká tělíska, protože jsou do této brusky těžká a vedlo by to k poškození brusky, pocitu brnění ruky a může vést ke ztrátě kontroly nad bruskou. Vždy volte nástroje s malými tělisky.
- **V následující tabulce 1 jsou uvedeny nástroje s příkladem použití, které bývají součástí prodávaných sad nástrojů (nejsou součástí dodávky).**

PRACOVNÍ NÁSTROJE S URČUJÍCÍM POUŽITÍM

			
Frézky pro vybrušování oceli, měkkých kovů, keramiky, dřeva, sklola-minátu apod.	Nástroje pro finální jemné broušení	Vrtáčky pro jemné vrtání	Nosič leštících kotoučků s leštícími nástavci
			
Nosič brusných kotoučků a brusné gumy	Korundové brusné nástroje pro broušení většiny kovů, svárů, koroze atd.	Karborundové nástroje pro broušení kamene, skla, keramiky, porcelánu a neželezných kovů	Nylonové kartáčky pro čištění
			
Ocelové kartáčky na odstraňování koroze, zoxidovaných povrchů elektrosoučástek apod.	Navlékací brusné válečky na nosič s gumou pro broušení, zejména dřeva	Kamínek na čištění brusných kotoučků	
			
Kotouček z brusného papíru na povrchové broušení dřeva a kovů	Kotoučky z brusného papíru s hrubší a jemnější zrnitostí pro hrubé obroušení a následnou finální úpravu.	Brusná guma pro čištění povrchu drobných kovových předmětů, např. stříbrné šperky	Vosk na leštění kovů

Tabulka 1

PŘÍPRAVA NÁSTROJŮ K POUŽITÍ

- ➔ Leštící filcové kotoučky a kotouček brusné gumičky našroubujte na nosič, který má závit s hrotem. Doporučujeme nosič s hrotem upnout do kleštiny brusky a na hrot ručně našroubovat filcový kotouček nebo gumu.

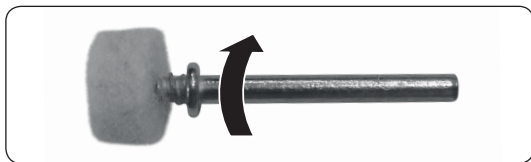

Obr. 7

- ➔ Brusné kotoučky a brusné papírové kroužky s otvorem uprostřed pro upnutí, vložte mezi podložky nosiče a připevněte je šroubkem k nosiči. Šroubek řádně dotáhněte.

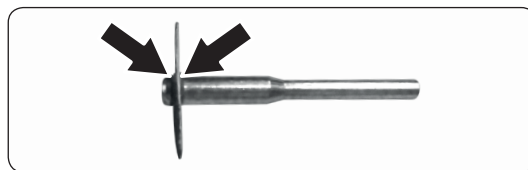

Obr. 8

- ➔ Brusné válečky nasuňte na gumový váleček na nosiči.

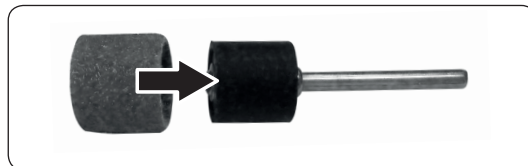

Obr. 9

- Do upínací kleštiny zasuňte stopku nástroje tak, aby v kleštině byly alespoň 1,3-1,5 cm délky stopky z důvodu bezpečného upnutí při otáčení. Nástroj do kleštiny zasunujte pokud je přístroj vodorovně položen, jinak bude stopka frézky sklouzávat hlouběji do kleštiny. Kleštinu pak důkladně zajistíte utahnutím upínací převlečné matice.
- Zkontrolujte pevné dotažení a zajištění nástroje.

NASTAVENÍ FRÉZKY PRO FRÉZOVÁNÍ

Hloubku frézování nastavte dle obr. C3, nebo C4.

- ➔ Hloubku nastavte tak, aby mocnost úběru materiálu do hloubky nepřesahovala výšku zanořovací (drážkovací) frézy a úběr materiálu ze strany (při frézování hran) aby nepřesahoval polovinu frézovacího nástroje, protože jinak to vyžaduje pomalé vedení přístroje a může to vést k přetížení frézky. Navíc se sníží kvalita vyfrézovaného profilu.
- ➔ Pro prořezávací/vyřezávací práce do silnějších materiálů je nutné konečnou hloubku rozdělit na frézování dílčích hloubek, jinak by to vedlo k přetížení frézky.
- ➔ Pro ověření nastavených parametrů frézky a osvojení si způsobu práce s ní doporučujeme provést zkušební frézování na vzorku dřevěného materiálu.

PŘIPOJENÍ ODSÁVACÍHO ZAŘÍZENÍ

- ➔ Nástavec pro použití přístroje jako horní frézky, viz obr.5, pozice 6, je vybaven koncovkou pro připojení externího odsávání prachu. Při opracovávání materiálu ke koncovce připojte vhodný vysavač technického prachu, protože vdechování prachu zejména chemicky ošetřeného materiálu je zdraví škodlivé.

V. Zapnutí-vypnutí

⚠ VÝSTRAHA

- Před uvedením frézky do chodu zkontrolujte, zda se nástroj (fréza, vrták, či nástroj přímé brusky) nedotýká pracovní plochy či předmětu, jinak by to vedlo k nekontrolovatelnému pohybu přístroje a k nebezpečným situacím.
- Příklad vedte k opracovávanému materiálu vždy zapnutý, jinak hrozí nebezpečí zpětného rázu a nekontrolovatelnému pohybu přístroje.

PRO PŘÍMOU BRUSKU

- Při používání drátěných čisticích kartáčků, leštících plstěných kotoučků, řezných disků z pojeného brusiva, nástrojů s korundovými obráběcími tělisky apod. nastavte před uvedením frézky do chodu regulačním kolečkem rychlostní stupeň MAX. 2 (tj. max. otáčky 14 000), protože při vyšších otáčkách by vlivem odstředivé síly mohlo dojít k rozpadu tělísek či odletování drátů, štětin či chlupů z drátěných, štětinatých či textilních nástrojů. Pro ocelové kovoobráběcí frézy je možné nastavit vyšší otáčky.

ZAPNUTÍ PŘÍSTROJE PŘI POUŽITÍ JAKO FRÉZKA

Postup

1. Ujistěte se, že napětí v zásuvce odpovídá hodnotě uvedené na štítku přístroje a napájecí kabel připojte ke zdroji el. proudu a umístěte jej mimo pracovní plochu.
2. Příklad pevně uchopte jednou rukou.
3. Příklad přiložte základnou k ploše opracovávaného materiálu tak, aby nástroj byl před materiálem a nedotýkal se jej.
4. Regulačním kolečkem nastavte rychlost otáčení.
5. Provozní spínač přepněte do pozice „I“ (vysunutím vpřed).
6. Zapnutý přístroj za držení pevně oběma rukama vzhledem k nainstalovanému příslušenství dle způsobu použití přístroje vedte k opracovávanému materiálu (viz. obr. A10, nebo B5, v případě použití nástavce pro horní frézku obr. C3 až C8 přístroj držte pevně za obě postranní rukojeti).

ZAPNUTÍ PŘÍSTROJE PŘI POUŽITÍ JAKO PŘÍMA BRUSKA

1. Ujistěte se, že napětí v zásuvce odpovídá hodnotě uvedené na štítku přístroje a napájecí kabel připojte ke zdroji el. proudu a umístěte jej mimo pracovní plochu.
2. Motorovou jednotku zavěste na věšák, viz obr. D6 aby nedošlo k nekontrolovatelnému pohybu při uvedení motoru do chodu a rukojeť brusky pevně uchopte do ruky.
3. Regulačním kolečkem nastavte požadovanou rychlost vzhledem k nainstalovanému nástroji- požadavky na otáčky vzhledem k použitému nástroji jsou uvedeny v odstavci výše.
4. Provozní spínač přepněte do pozice „I“ (vysunutím vpřed).

⚠ VÝSTRAHA

- Pokud během chodu přístroje bude patrný nestandardní zvuk, vibrace či chod, přístroj ihned vypněte, odpojte jej od přívodu el. proudu a zjistěte a odstraňte příčinu nestan-

dardního chodu. Je-li nestandardní chod způsoben závadou uvnitř přístroje, zajistěte jeho opravu v autorizovaném servisní značce Extol® (servisní místa naleznete na webových stránkách v úvodu návodu).

VYPNUTÍ

- Pro vypnutí provozní spínač přepněte do pozice „0“ (posunutím vzad).

VI. Způsob práce

1. Opracovávaný materiál (obrobek) zajistěte pokud není dostatečně stabilní vahou, např. připevněním svorkami k pracovnímu stolu.
2. Frézu postavte základnou na plochu opracovávaného materiálu a umístěte jej tak, aby frézovací nástroj byl před pracovní plochou a boční vodičko přiléhalo ke straně materiálu (pokud je nainstalované).
3. Příklad zapněte a k obrobku jej vedte vždy zapnutý.
4. Příklad vedte rovnoměrným přiměřeným pohybem s mírným přitlakem ve směru frézování. Nenechávejte frézu stát uvnitř dřeva, neboť se v důsledku tření bude v místě rotující frézy pálit a černat dřevo. Na přístroj nadměrně netlačte, neboť to vede k přetěžování a horšímu vzhledu opracovávaného materiálu.

- Při používání bočního vodička horní frézku vedte s mírným přitlakem bočního vodička na hranu opracovávaného materiálu.
- Hlubší frézování provádějte postupným odfrézováním vrstev než dosáhnete požadované hloubky.
- Pro frézování hran do tvaru dle použité frézy vedte frézku tak, aby frézka obráběla hranu.

⚠ VÝSTRAHA

- Příklad lze používat k opracování např. lehkého stavebního materiálu (např. sádkartonu) pouze s nainstalovaným odsáváním prachu, protože při opracování těchto materiálů se produkuje značné množství prachu, které by vedlo k poškození přístroje. Na poškození přístroje tohoto typu nelze uplatnit právo na bezplatnou záruční opravu!

Poznámka:

- Vrtací frézy, které jsou součástí příslušenství nejsou určeny do vrtaček, protože vrtačky nedosahují takových otáček.

VII. Bezpečnostní pokyny pro frézování a frézku

- Zamezte používání náradí dětmi, fyzicky a mentálně nezpůsobilými osobami, nepoučenými osobami či osobami s nedostatkem zkušeností a znalostí. Zajistěte, aby si děti s přístrojem nehrály.
- Při práci používejte ochranu zraku před letícími předměty, ochranu sluchu, ochranu dýchacích cest- roušku s třídou alespoň P2 (prach zejména z chemicky ošetřených dřevěných materiálů je zdravý škodlivý) Pokud je to možné, použijte vhodný vysavač průmyslového prachu. Dále rukavice pro ochranu před mechanickými riziky a vibracemi, vhodný ochranný oděv a pracovní obuv. Informujte se v obchodech s pracovními ochrannými prostředky.

- a) **Elektromechanické nářadí je nutno držet za izolované úchopové povrchy, protože řezný nástroj se může dotknout svého vlastního přívodu.** *Proříznutí „živého“ vodiče může způsobit, že se neizolované kovové části elektromechanického nářadí stanou „živými“ a mohou vést k úrazu uživatele elektrickým proudem.*
- b) **Použijí se svorky nebo jiný praktický způsob, kterým se zabezpečí a podepře obrobek na stabilní základně.** *Držení obrobku rukou nebo proti tělu vede k jeho nestabilitě a může vést ke ztrátě kontroly.*

VIII. Způsob práce a bezpečnostní pokyny pro práci s bruskou

BEZPEČNOSTNÍ POKYNY PRO VŠECHNY PRACOVNÍ ČINNOSTI

Bezpečnostní pokyny společné pro pracovní činnosti broušení, broušení drátěným kartáčem, leštění, gravírování nebo abrazivní řezání:

- a) Toto elektromechanické nářadí je určeno pro použití jako bruska, bruska s drátěným kartáčem, leštička, řezbářské nářadí nebo řezací nářadí. Je třeba číst všechny bezpečnostní pokyny, instrukce, ilustrace a předpisy dodané s tímto elektromechanickým nářadím. Nedodržení všech níže uvedených pokynů může mít za následek úraz elektrickým proudem, požár a/nebo vážné poranění.
- b) Nedoporučuje se provádět tímto nářadím pracovní činnosti jako je rovinné (plošné) broušení. Provádění pracovních činností, pro které není toto nářadí určeno, může způsobit nebezpečí a poranění osob.
- c) Nesmí se používat příslušenství, které není výslovně navrženo a doporučeno výrobcem nářadí. Pouhá skutečnost, že příslušenství lze připojit k danému elektromechanickému nářadí, nezaručuje jeho bezpečný provoz.
- d) Jmenovité otáčky brusného příslušenství musí být alespoň rovny maximálním otáčkám vyznačeným na elektromechanickém nářadí. Brusné příslušenství, které pracuje při vyšších otáčkách, než jsou jeho jmenovité otáčky, se může rozlomit a rozpadnout.
- e) Vnější průměr a tloušťka příslušenství musí být v mezích jmenovitého rozsahu pro dané elektromechanické nářadí. Příslušenství nesprávné velikosti nelze dostatečně ovládat.
- f) Upínací rozměry kotoučů, brousících bubnů nebo ostatního příslušenství musí být vhodné k upevnění na vřeteně nebo kleštinu elektromechanického nářadí. Příslušenství, které neodpovídá upevňovacímu vybavení elektromechanického nářadí, bude nevyvážené, bude nadměrně vibrovat a může způsobit ztrátu kontroly.
- g) Kotouče se stopkou, brousící bubny, frézy nebo jiné příslušenství musí být zcela zasunuty do kleštiny nebo upínacího pouzdra. Je-li stopka nedostatečně držena a/nebo je vysunutí kotouče příliš velké, namontovaný kotouč se může při vysokých otáčkách uvolnit a vypadnout.
- h) Nesmí se používat poškozené příslušenství. Před každým použitím je třeba zkontrolovat příslušenství, u brousících kotoučů odštípnutí a praskliny, u brousících bubnů praskliny, trhliny nebo nadměrné opotřebení, u drátěných kartáčů uvolněné nebo prasklé dráty. Pokud příslušenství nebo nářadí spadlo, je nutno zkontrolovat poškození nebo namontovat nepoškozené příslušenství. Po zkontrolování a namontování
- příslušenství se obsluha i okolostojící musí postavit tak, aby se nacházeli mimo rovinu rotujícího příslušenství, a elektromechanické nářadí se nechá běžet při nejvyšších otáčkách naprázdno po dobu jedné minuty. Během této zkušební doby se poškozené příslušenství obvykle rozlomí.
- i) Musí se používat osobní ochranné pracovní prostředky. V závislosti na použití je nutno použít obličejový štít nebo bezpečnostní ochranné brýle. V přiměřeném rozsahu je nutno použít masku proti prachu, chrániče sluchu, rukavice a pracovní zástěru, která je schopna zadržet malé úlomky brusiva nebo obrobku. Ochrana očí musí být schopna zadržet odlétající úlomky, které vznikají při různých pracovních činnostech. Masky proti prachu nebo respirátory musí být schopny odfiltrovat částice, které vznikají při dané činnosti. Dlouhotrvající vystavení hluku o vysoké intenzitě může způsobit ztrátu sluchu.
- j) Okolostojící musí udržovat bezpečnou vzdálenost od pracovního prostoru. Každý, kdo vstupuje do pracovního prostoru, musí používat osobní ochranné pracovní prostředky. Úlomky obrobku nebo poškozeného příslušenství mohou odlétnout a způsobit poranění i mimo bezprostřední pracovní prostor.
- k) Při provádění činnosti, kde se obráběcí nástroj může dotknout skrytého vedení nebo svého vlastního přívodu, se elektromechanické nářadí musí držet pouze za izolované úchopové povrchy. Dotyk obráběcího nástroje s „živým“ vodičem může způsobit, že se neizolované kovové části elektromechanického nářadí stanou „živými“ a mohou vést k úrazu uživatele elektrickým proudem.
- l) Během spouštění nářadí je nutno nářadí vždy držet pevně v ruce (rukou). Reakční krouticí moment motoru, při zrychlování na plné otáčky, může způsobit roztočení celého nástroje.
- m) Vždy, když je to možné, je nutno k upevnění obrobku použít svorky. Nikdy se nesmí při práci držet malý obrobek v jedné ruce a nářadí v druhé. Připevnění malého obrobku umožní obsluze používat ruku (ruce) k ovládání nářadí. Kruhový materiál, jako jsou tyče, trubky nebo roury, mají tendenci se při řezání otáčet, a tím mohou způsobit, že se nástroj namotá nebo vyskočí směrem k obsluze.
- n) Pohyblivý přívod se musí umístit mimo dosah rotujícího příslušenství. Ztratí-li obsluha kontrolu, může dojít k naříznutí nebo zaseknutí pohyblivého přívodu příslušenstvím, a ruka nebo paže obsluhy může být vtažena do rotujícího příslušenství.
- o) Elektromechanické nářadí se nesmí nikdy odložit, dokud se nástroj úplně nezastaví. Rotující příslušenství se může zachytit o povrch a vytrhnout elektromechanické nářadí z kontroly obsluhy.
- p) Po výměně nástroje nebo po provedení nastavení je třeba se ujistit, že je matice kleštiny, upínací pouzdro nebo jiné nastavovací zařízení bezpečně utaženo. Uvolněné nastavovací zařízení se mohou neočekávaně posunout, způsobit tak ztrátu kontroly, a uvolněné rotující součásti budou prudce odhozeny.
- q) Elektromechanické nářadí se nikdy nesmí spouštět během přenášení u boku obsluhy. Rotující nástroj se při náhodném dotyku může zaháknout za oděv obsluhy a přitáhnout se k tělu.
- r) Větrací otvory elektromechanického nářadí je nutno pravidelně čistit. Ventilátor motoru vtahuje prach dovnitř skříně, a nadměrné nahromadění kovového prachu může způsobit elektrické nebezpečí.

- s) S elektromechanickým nářadím se nesmí pracovat v blízkosti hořlavých materiálů. Mohlo by dojít ke vznícení těchto materiálů od jisker.
- t) Nesmí se používat příslušenství, které vyžaduje chlazení kapalinou. Použití vody nebo jiných chladicích kapalin může způsobit úraz nebo usmrcení elektrickým proudem.

DALŠÍ BEZPEČNOSTNÍ POKYNY PRO VŠECHNY PRACOVNÍ ČINNOSTI

ZPĚTNÝ VRH A SOUVISEJÍCÍ POKYNY

Zpětný vrh je náhlá reakce na sevření nebo zaseknutí rotujícího kotouče, brusného prstenu, kartáče nebo jiného příslušenství. Sevření nebo zaseknutí způsobí prudké zastavení rotujícího příslušenství, které následovně způsobí, že se nekontrolovaně elektromechanické nářadí vymrští ve směru opačném ke směru otáčení příslušenství.

Například: dojde-li k sevření nebo zaseknutí brousícího kotouče v obrobku, hrana kotouče, která vstupuje do bodu sevření, může vniknout do povrchu materiálu a způsobí, že kotouč je vytlačen nahoru nebo odhozen. Kotouč může buď vyskočit směrem k obsluze, nebo od ní, v závislosti na směru pohybu kotouče v bodě zaseknutí. Brousící kotouče mohou v těchto případech také prasknout.

Zpětný vrh je výsledkem nesprávného používání elektromechanického nářadí a/nebo nesprávných pracovních postupů či podmínek a lze mu zabránit řádným dodržáním vhodných opatření, které jsou uvedeny níže.

- a) Nářadí je třeba držet pevně a je nutno udržovat správnou polohu těla a paže tak, aby bylo možno odolat silám zpětného vrhu. Obsluha je schopna kontrolovat síly zpětného vrhu, dodržuje-/i vhodná opatření.
- b) Je třeba věnovat zvláštní pozornost při opracování rohů, ostrých hran apod. Je nutno předcházet poskakování a zaseknutí příslušenství. Rohy, ostré hrany nebo poskakování mají tendenci zaseknout rotující příslušenství a způsobit ztrátu kontroly nebo zpětný vrh.
- c) K nářadí se nesmí připojit pilový kotouč se zuby. Tyto kotouče způsobují často zpětný vrh a ztrátu kontroly.
- d) Vždy se musí posouvat nástroj po materiálu ve stejném směru, ve kterém ostří vystupuje z materiálu (což je stejný směr, ve kterém se odhazují třísky). Posouvání nářadí špatným směrem způsobuje, že ostří nástroje vyjede ze záběru a táhne nářadí ve směru tohoto posuvu.
- e) Při použití tvrdokovových fréz, řezných kotoučů, vysokorychlostních fréz nebo fréz z karbidu wolframu je třeba mít obrobek vždy bezpečně upevněný. Tyto kotouče se zaseknou, pokud se mírně nakloní v drážce, a mohou způsobit zpětný vrh. Pokud se řezací kotouč zasekne, kotouč samotný se většinou rozlomí. Pokud se zasekne tvrdokovová fréza, vysokorychlostní fréza nebo fréza z karbidu wolframu, může vyskočit z drážky a obsluha může ztratit kontrolu nad nářadím.

DOPLŇKOVÉ BEZPEČNOSTNÍ POKYNY PRO PRACOVNÍ ČINNOSTI BROUŠENÍ A ŘEZÁNÍ

Bezpečnostní pokyny specifické pro pracovní činnosti broušení a abrazivní řezání:

- a) Je nutno používat pouze typy kotoučů, které jsou doporučeny pro toto elektromechanické nářadí a pouze pro doporučená použití. Například: není dovoleno broušení boční stranou řezacího kotouče. Abrazivní řezací kotouče jsou určeny pro obvodové broušení, stranové síly působící na tyto kotouče by je mohly roztříštit.

- b) Pro brousící kuželová a válcová tělíska se závitem se musí používat pouze nepoškozené stopky kotoučů s přírubou s neodlehčenými stranami, které mají správnou velikost a tvar. Správné stopky snižují možnost prasknutí tělíska.
- c) Řezací kotouč se nesmí zarážet do materiálu ani se na něj nesmí působit nadměrným tlakem. Nesmí se vyvíjet snaha dosáhnout nadměrné hloubky řezu. Přetížení kotouče zvyšuje zatížení a náchylnost ke zkroucení nebo zaseknutí kotouče v řezu a možnost zpětného vrhu nebo prasknutí kotouče.
- d) Ruce se nedávají do přímky s rotujícím kotoučem nebo za něj. V okamžiku, když se kotouč v pracovním bodě pohybuje od ruky obsluhy, možný zpětný vrh může vrhnout otáčející se kotouč a elektromechanické nářadí přímo na obsluhu.
- e) Pokud se kotouč sevře, zasekne nebo se řezání z nějakého důvodu přeruší, elektromechanické nářadí je nutno vypnout a držet nehybně, dokud se kotouč úplně nezastaví. Obsluha se nikdy nesmí pokoušet o vyjmutí řezacího kotouče z řezu, je-li kotouč v pohybu, protože může dojít ke zpětnému vrhu. Je nutno prověřit situaci a sjednat nápravu, aby se vyloučilo sevření nebo zaseknutí kotouče.
- f) Je-li příslušenství v obrobku, činnost řezání se nesmí znovu začít. Kotouč se nechá dosáhnout plných otáček a opatrně se znovu vnoří do řezu. Pokud se elektromechanické nářadí znovu spustí s kotoučem zanořeným v obrobku, může dojít k jeho zaseknutí, vytlačení nahoru, nebo ke zpětnému vrhu.
- g) Panely a jiné nadměrné obrobky je nutno podepřít, aby se zmenšilo nebezpečí sevření kotouče a zpětného vrhu. Velké obrobky mají tendenci prohýbat se vlastní vahou. Podpěry se musí umístit pod obrobek poblíž přímky řezu a v blízkosti hran obrobku na obou stranách kotouče.
- h) Je nutno věnovat zvýšenou pozornost při provádění „řezu do dutiny“ do stávajících zdí nebo jiných slepých prostor. Pronikající kotouč může proříznout plynové nebo vodovodní potrubí, elektrické vedení nebo předměty, které mohou způsobit zpětný vrh.

BEZPEČNOSTNÍ POKYNY SPECIFICKÉ PRO PRACOVNÍ ČINNOSTI BROUŠENÍ DRÁTĚNÝM KARTÁČEM:

- a) Je třeba si uvědomit, že z kartáče vylétávají drátěné štětiny dokonce i během běžné činnosti. Dráty se nesmí přetěžovat nadměrným zatěžováním kartáče. Drátěné štětiny mohou snadno proniknout lehkým oděvem a/nebo kůží.
- b) Před použitím kartáčů je třeba nechat je běžet při pracovních otáčkách po dobu nejméně jedné minuty. Během této doby nikdo nesmí stát před kartáčem nebo v jeho dráze. Uvolněné štětiny nebo dráty během tohoto záběhu vyletí z kartáče.
- c) Při odlehčení kartáče je třeba směřovat otáčející se drátěný kartáč směrem od sebe. Malé částičky a tenké kousky drátu mohou během používání těchto kartáčů vylétávat velkou rychlostí a mohou se zarazit do kůže obsluhy.

IX. Obecné bezpečnostní pokyny pro elektrické nářadí

VÝSTRAHA!

Je nutno přečíst všechny bezpečnostní pokyny, návod k používání, obrázky a předpisy dodané s tímto nářadím. Nedodržení veškerých následujících pokynů může vést k úrazu elektrickým proudem, ke vzniku požáru a/nebo k vážnému zranění osob.

Veškeré pokyny a návod k používání se musí uschovat, aby bylo možné do nich později nahlédnout.

Výrazem „elektrické nářadí“ ve všech dále uvedených výstražných pokynech je myšleno elektrické nářadí napájené (pohyblivým přívodem) ze sítě, nebo elektrické nářadí napájené z baterií (bez pohyblivého přívodu).

1) BEZPEČNOST PRACOVNÍHO PROSTŘEDÍ

- Pracoviště je nutné udržovat v čistotě a dobře osvětlené.** Nepořádek a tmavé prostory bývají příčinou nehod.
- Elektrické nářadí se nesmí používat v prostředí s nebezpečím výbuchu, kde se vyskytují hořlavé kapaliny, plyny nebo prach.** V elektrickém nářadí vznikají jiskry, které mohou zapálit prach nebo výpary.
- Při používání elektrického nářadí je nutno zamezit přístupu dětí a dalších osob.** Bude-li obsluha vyrušována, může ztratit kontrolu nad prováděnou činností.

2) ELEKTRICKÁ BEZPEČNOST

- Vidlice pohyblivého přívodu elektrického nářadí musí odpovídat síťové zásuvce.** Vidlice se nesmí nikdy jakýmkoliv způsobem upravovat. S nářadím, které má ochranné spojení se zemí, se nesmí používat žádné zásuvkové adaptéry. Vidlice, které nejsou znehodnoceny úpravami, a odpovídající zásuvky omezí nebezpečí úrazu elektrickým proudem.
- Obsluha se nesmí tělem dotýkat uzemněných předmětů, jako např. potrubí, tělesa ústředního topení, sporáky a chladničky.** Nebezpečí úrazu elektrickým proudem je větší, je-li vaše tělo spojeno se zemí.
- Elektrické nářadí se nesmí vystavovat dešti, vlhku nebo mokru.** Vnikne-li do elektrického nářadí voda, zvyšuje se nebezpečí úrazu elektrickým proudem.
- Pohyblivý přívod se nesmí používat k jiným účelům.** Elektrické nářadí se nesmí nosit nebo tahat za přívod, ani se nesmí tahem za přívod odpojovat vidlice ze zásuvky. Přívod je nutné chránit před horkem, mastnotou, ostrými hranami nebo pohyblivými částmi. Poškozené nebo zamotané přívody zvyšují nebezpečí úrazu elektrickým proudem.
- Je-li elektrické nářadí používáno venku, musí se použít prodlužovací přívod vhodný pro venkovní použití.** Používání prodlužovacího přívodu pro venkovní použití omezuje nebezpečí úrazu elektrickým proudem.
- Používá-li se elektrické nářadí ve vlhkých prostorech, je nutné používat napájení chráněné proudovým chráničem (RCD).** Používání RCD omezuje nebezpečí úrazu elektrickým proudem.
Pojem „proudový chránič (RCD)“ může být nahrazen pojmem „hlavní jistič obvodu (GFCI)“ nebo „jistič unikajícího proudu (ELCB)“.

3) BEZPEČNOST OSOB

- Při používání elektrického nářadí musí být obsluha pozorná, musí se věnovat tomu, co právě dělá, a musí se soustředit a střízlivě uvažovat.** Elektrické nářadí se nesmí používat, je-li obsluha unavena nebo pod vlivem

drog, alkoholu nebo léků. Chvilková nepozornost při používání elektrického nářadí může vést k vážnému poranění osob.

- Používat osobní ochranné pracovní prostředky. Vždy používat ochranu očí.** Ochranné pomůcky jako např. respirátor, bezpečnostní obuv s protiskluzovou úpravou, tvrdá pokrývka hlavy nebo ochrana sluchu, používané v souladu s podmínkami práce, snižují nebezpečí poranění osob.
 - Je nutno vyvarovat se neúmyslnému spuštění stroje. Je nutno se ujistit, že je spínač před zapojením vidlice do zásuvky a/nebo při připojování bateriové soupravy, zvedáním či přenášením nářadí v poloze vypnuto.** Přenášení nářadí s prstem na spínači nebo zapojování vidlice nářadí se zapnutým spínačem může být příčinou nehod.
 - Před zapnutím nářadí je nutno odstranit všechny seřizovací nástroje nebo klíče.** Seřizovací nástroj nebo klíč, který zůstane připevněn k otáčející se části elektrického nářadí, může být příčinou poranění osob.
 - Obsluha musí pracovat jen tam, kam bezpečně dosáhne.** Obsluha musí vždy udržovat stabilní postoj a rovnováhu. To umožní lepší kontrolu nad elektrickým nářadím v nepředvídaných situacích.
 - Oblékat se vhodným způsobem. Nenosit volné oděvy ani šperky.** Obsluha musí dbát, aby měla vlasy a oděv dostatečně daleko od pohyblivých částí. Volné oděvy, šperky a dlouhé vlasy mohou být zachyceny pohybujícími se částmi.
 - Jsou-li k dispozici prostředky pro připojení zařízení k odsávání a sběru prachu, je nutno zajistit, aby se taková zařízení připojila a správně používala.** Použití těchto zařízení může omezit nebezpečí způsobená vznikajícím prachem.
 - Obsluha nesmí dopustit, aby se kvůli rutině, která vychází z častého používání nářadí, stala samolibou, a začala ignorovat zásady bezpečnosti nářadí.** Neopatrná činnost může ve zlomku vteřiny způsobit závažné poranění.
- ### 4) POUŽÍVÁNÍ A ÚDRŽBA ELEKTRICKÉHO NÁŘADÍ
- Elektrické nářadí se nesmí přetěžovat. Je nutné používat správné elektrické nářadí, které je určené pro prováděnou práci.** Správné elektrické nářadí bude lépe a bezpečněji vykonávat práci, pro kterou bylo konstruováno.
 - Nesmí se používat elektrické nářadí, které nelze zapnout a vypnout spínačem.** Jakékoliv elektrické nářadí, které nelze ovládat spínačem, je nebezpečné a musí být opraveno.
 - Před jakýmkoliv seřizováním, výměnou příslušenství nebo před uskladněním elektrického nářadí je nutno vytáhnout vidlici ze síťové zásuvky a/nebo odejmout bateriovou soupravu z elektrického nářadí, je-li odnímatelná.** Tato preventivní bezpečnostní opatření omezují nebezpečí nahodilého spuštění elektrického nářadí.
 - Nepoužívané elektrické nářadí je nutno skladovat mimo dosah dětí a nesmí se dovolit osobám, které nebyly seznámeny s elektrickým nářadím nebo s těmito pokyny, aby nářadí používaly.** Elektrické nářadí je v rukou nezkušených uživatelů nebezpečné.
 - Elektrické nářadí a příslušenství je nutno udržovat. Je třeba kontrolovat seřízení pohybujících se částí a jejich pohyblivost, soustředit se na praskliny, zlomené součásti a jakékoliv další okolnosti, které mohou ohrozit funkci elektrického nářadí. Je-li nářadí poškozeno, před dalším použitím je nutno zajistit jeho opravu.** Mnoho nehod je způsobeno nedostatečně udržovaným elektrickým nářadím.
 - Řezací nástroje je nutno udržovat ostré a čisté.** Správně udržované a naostřené řezací nástroje s menší pravděpodobností zachytí za materiál nebo se zablokují a práce s nimi se snáze kontroluje.

g) **Elektrické nářadí, příslušenství, pracovní nástroje atd. je nutno používat v souladu s těmito pokyny a takovým způsobem, jaký byl předepsán pro konkrétní elektrické nářadí, a to s ohledem na dané podmínky práce a druh prováděné práce. Používání elektrického nářadí k provádění jiných činností, než pro jaké bylo určeno, může vést k nebezpečným situacím.**

h) **Rukojeti a úchopové povrchy je nutno udržovat suché, čisté a bez mastnot. Kluzké rukojeti a úchopové povrchy neumožňují v neočekávaných situacích bezpečné držení a kontrolu nářadí.**

5) SERVIS

a) **Opravy elektrického nářadí je nutno svěřovat kvalifikované osobě, která bude používat identické náhradní díly. Tímto způsobem bude zajištěna stejná úroveň bezpečnosti elektrického nářadí jako před opravou.**

X. Odkaz na štítek a piktogramy



	Před použitím si přečtěte návod.
	Používejte vhodnou ochranu zraku, sluchu a dýchacích cest.
	Max. průměr tělíska a stopky pro přímou brusku.
	Max. průměr těla frézy a průměr stopky pro frézku.
	Dvojitá izolace.
	Odpovídá požadavkům EU.
	Nepoužitelný výrobek nevyhazujte do smíšeného odpadu, ale odevzdejte jej k ekologické likvidaci. Dle směrnice 2012/19 EU nesmí být elektrozařízení vyhazováno do smíšeného odpadu.
Sériové číslo	Vyjadřuje rok a měsíc výroby a číslo výrobní série výrobku.

Tabulka 2

XI. Servis a údržba

UPOZORNĚNÍ

- Před jakoukoli činností prováděnou na nářadí odpojte přívodní kabel od zdroje el. proudu.
- Udržujte přístroj a větrací otvory přístroje čisté. Zanesené otvory zamezují proudění vzduchu, což může způsobit přehřátí motoru.
- K čištění používejte vlhký hadřík, zamezte vniknutí vody do nářadí. Nepoužívejte žádné agresivní čisticí prostředky a rozpouštědla. Vedlo by to k poškození plastového krytu nářadí.

NÁHRADNÍ PŘÍSLUŠENSTVÍ K ZAKOUPENÍ

Náhradní příslušenství	Objednávací číslo
Kleštiny, sada 5 ks (3,2; 4; 6; 6,3 mm+ čtvercová kleština)	408010A
Uhlíky, 2ks	408010C
Nástavec s bowdenem a přímou bruskou	408010D
Malý stojánek s vodičkem pro kruhové výřezy	408010E
Sada stopkových fréz 5ks; průměr stopky 3,2 mm	44093
Sada stopkových fréz 3ks; průměr stopky 6,3 mm	44097

Tabulka 3

KONTROLA/VÝMĚNA UHLÍKŮ

- Pokud je během používání přístroje patrné jiskření, nebo je-li jeho chod nepravidelný, nechte v autorizovaném servisu značky Extol® zkontrolovat opotřebení uhlíkových kartáčů (servisní místa naleznete na webových stránkách v úvodu návodu nebo u prodejce). Kontrolu a výměnu uhlíků neprovádějte sami, neboť je nutný zásah do elektrické části přístroje. Uhlíky je nutné vyměnit originálními kusy výrobce pro daný model nářadí, nejlépe oba současně.
- V případě potřeby záruční opravy se obraťte na prodejce, u kterého jste výrobek zakoupili, který zajistí opravu v autorizovaném servisu značky Extol®. Pro pozáruční opravu se obraťte přímo na autorizovaný servis značky Extol® (servisní místa naleznete na webových stránkách v úvodu návodu).

XII. Skladování

- Očištěný přístroj skladujte na suchém místě mimo dosah dětí s teplotami do 45°. Nářadí chraňte před přímým slunečním zářením a sálavými zdroji tepla.

XIII. Likvidace odpadu

OBALOVÉ MATERIÁLY

- Obaly vyhoďte do příslušného kontejneru na tříděný odpad.

ELEKTROZAŘÍZENÍ

- Nepoužitelný výrobek nevyhazujte do směsného odpadu, ale odevzdejte jej k ekologické likvidaci. Dle směrnice 2012/19 EU nesmí být elektrozařízení vyhazováno do směsného odpadu. Informace o sběrných místech obdržíte na obecním úřadě.



XIV. Záruční lhůta a podmínky

- Na výrobek se vztahuje záruční doba dle zákona. Požádá-li o to kupující, je prodávající povinen mu poskytnout práva z vadného plnění (záruční podmínky) v písemné formě.

ZÁRUČNÍ A POZÁRUČNÍ SERVIS

Pro uplatnění práva na záruční opravu zboží se obraťte na obchodníka, kde jste zboží zakoupili.

Pro pozáruční opravu se můžete také obrátit na náš autorizovaný servis.

Nejbližší servisní místa naleznete na www.extol.cz.

V případě dotazů Vám poradíme na zákaznické lince **222 745 130**.

ES Prohlášení o shodě

Předmět prohlášení-model, identifikace výrobku:

**Extol® Craft 408010
Multifunkční frézka 600 W**

Výrobce Madal Bal a.s. • Bartošova 40/3, CZ-760 01 Zlín • IČO: 49433717

prohlašuje,
že výše popsaný předmět prohlášení je ve shodě
se všemi příslušnými ustanoveními harmonizačních právních předpisů Evropské unie:
2006/42 ES; (EU) 2011/65; (EU) 2014/30;
Toto prohlášení se vydává na výhradní odpovědnost výrobce.

Harmonizované normy (včetně jejich pozměňujících příloh, pokud existují),
které byly použity k posouzení shody a na jejichž základě se shoda prohlašuje:

EN 62841-1:2015; EN 62841-2-17:2017; EN 55014-1:2017; EN 55014-2:2015;
EN IEC 61000-3-2:2019; EN 61000-3-3:2013; EN IEC 63000:2018;

Kompletaci technické dokumentace (2000/14 ES) provedl Martin Šenkýř
se sídlem na adrese společnosti Madal Bal a.s., Průmyslová zóna Příluky 244, 760 01 Zlín, Česká republika.
Technická dokumentace (2000/14 ES) je k dispozici na výše uvedené adrese společnosti Madal Bal, a.s.

Místo a datum vydání EU prohlášení o shodě: Zlín 22.03.2021

Jménem společnosti Madal Bal, a.s.:



Martin Šenkýř
člen představenstva společnosti

Úvod

Vážený zákazník,

ďakujeme za dôveru, ktorú ste prejavili značke Extol® kúpou tohto výrobku.

Výrobok bol podrobený dôkladným testom spoľahlivosti, bezpečnosti a kvality predpísaným normami a predpismi Európskej únie.

S akýmikoľvek otázkami sa obráťte na naše zákaznícke a poradenské centrum:

www.extol.sk

Fax: +421 2 212 920 91 Tel.: +421 2 212 920 70

Distribútor pre Slovenskú republiku: Madal Bal s.r.o., Pod gaštanmi, 821 07 Bratislava

Výrobca: Madal Bal a. s., Průmyslová zóna Příluky 244, 76001 Zlín, Česká republika

Dátum vydania: 8. 1. 2015

I. Charakteristika – účel použitia

- Multifunkčná fréza Extol® Craft 408010 je určená na použitie buď ako horná fréza na frézovanie otvorov, hrán a drážok do dreva, plastu a ľahkých stavebných materiálov (iba však s nainštalovaným odsávaním prachu) s rôznymi tvarmi v závislosti od tvaru použitej tvarovej frézy (pozrite obr. 6), alebo na vykonávanie výrezov vnútri materiálu stopkovými frézami alebo s použitím odnímateľného nástavca ako priama brúska (pozrite obrázky vyššie).

PRÍKLADY TVARU PROFILOV S POUŽITÍM PRÍSLUŠNEJ FRÉZY

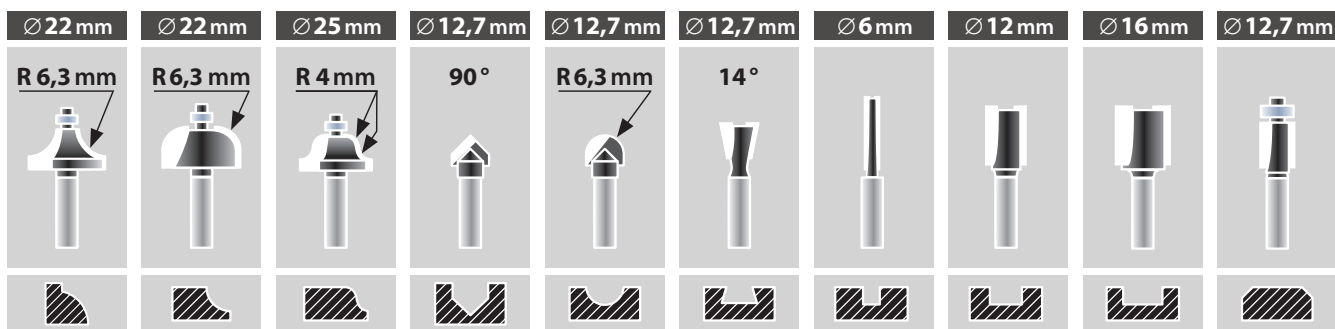

Obr. 6, frézy v súprave Extol® Premium 44041

II. Technické údaje

Objednávacie číslo	408010
Príkon	600 W
Otáčky bez zaťaženia	10 000 – 30 000 min ⁻¹
Upínacie klieštiny frézky s priemerom	3,2; 4; 6; 6,3 mm (kruh) 2,6 mm (štvorec) pre bovden
Priemer stopky nástroja do priamej brúsky	3,2 mm
Max. priemer disku (telieska) do priamej brúsky	32 mm
Max. priemer frézy na frézovanie otvorov a hrán	32 mm
Max. priemer frézy na frézovanie vnútri materiálu (drážkovanie)	8 mm
Max. priemer stopkovej frézy na výrezy/rezanie	6 mm
Zdvih frézy	0 – 40 mm
Max. polomer kruhového výrezu ¹⁾	30,5 cm
Dĺžka bovden priamej brúsky	90 cm
Napájacie napätie/frekvencia	220 – 240 V~ 50 Hz
Elektronická regulácia otáčok	Áno
Prípojka na odsávanie prachu	Áno
Hmotnosť motorovej jednotky (bez príslušenstva a kábla)	1,3 kg
Krytie	IP X0
Dvojitá izolácia	Áno
Hladina akustického tlaku L _{pA} (podľa EN 60745-2-17)	90 ± 3 dB(A); neistota K
Hladina akustického výkonu L _{wA} (podľa EN 60745-2-17)	101 ± 3 dB(A); neistota K
Hladina vibrácií (podľa EN 60745); neistota K ²⁾	
• na hlavnej rukoväti a _H	3,4 m/s ² ± 1,5
• na pomocnej rukoväti a _h	1,5 m/s ² ± 1,5

1) Merané od stredy otvoru otáčania frézy v bočnom vodidle (dorazu) k stredy stopky frézovacieho nástroja.

2) Uvedená hodnota vibrácií sa môže líšiť v závislosti od spôsobu frézovania a frézovaného materiálu.

- Deklarovaná hodnota vibrácií bola zistená metódou podľa normy EN 60745, a preto sa táto hodnota môže použiť na odhad zaťaženia pracovníka vibráciami pri používaní aj iného elektronáradia.

- Je nutné určiť bezpečnostné merania na ochranu obsluhujúcej osoby, ktoré sú založené na zhodnotení zaťaženia vibráciami za skutočných podmienok používania, pričom je nutné zahrnúť čas, keď je náradie vypnuté alebo keď je v chode, ale nepoužíva sa. Stanovte dodatočné opatrenia na ochranu obsluhujúcej osoby pred účinkami vibrácií, ktoré zahŕňajú údržbu prístroja a nasadzovacích nástrojov, organizáciu pracovnej činnosti a pod.

- Hladina akustického výkonu presahuje hodnotu 85 dB(A), preto pri práci s frézou používajte vhodnú ochranu sluchu.

III. Súčasti a ovládacie prvky

Obr. 5, pozícia – popis

- 1) Prevádzkový spínač motorovej jednotky
- 2) Regulácia rýchlosti otáčania
- 3) Aretácia otáčania vretena na výmenu nástroja
- 4) Rukoväť na použitie s malým stojančekom, napr. pre režim vyrezávania
- 5) Stojanček na použitie s rukoväťou 4) a vodidlom na kruhové výrezy 7)
- 6) Stojanček na použitie motorovej jednotky ako hornej fréžky
- 7) Vodidlo na kruhové výrezy či profily
- 8) Bočné vodidlo (pozdĺžny doraz) na vykonávanie drážok rovnobežných s hranou
- 9) Odnímateľný nástavec s bovdenom na použitie ako priama brúška
- 10) Vrtacie frézy na vyrezávanie či vrtanie
- 11) Upínacia klieština s kruhovým otvorom na upínanie stopiek fréz
- 12) Vložka so štvorcovým profilom na uchytenie bovdenu nástavca priamej brúsky
- 13) Kľúč na dotiahnutie/povolenie prevlečnej matice nástavca priamej brúsky
- 14) Kľúč na dotiahnutie/povolenie šesťhrannej prevlečnej matice frézy
- 15) Prívodný kábel motorovej jednotky.

IV. Príprava prístroja na použitie

⚠ UPOZORNENIE

- **Pred použitím si prečítajte celý návod na použitie a ponechajte ho priložený pri výrobku, aby sa s ním obsluha mohla oboznámiť. Ak výrobok komukoľvek požičiavate alebo ho predávate, priložte k nemu aj tento návod na použitie. Zamedzte poškodeniu tohto návodu. Výrobca nenesie zodpovednosť za škody či zranenia vzniknuté používaním prístroja, ktoré je v rozpore s týmto návodom. Pred použitím prístroja sa oboznámte so všetkými jeho ovládacími prvkami a súčastami a tiež so spôsobom vypnutia prístroja, aby ste ho mohli v prípade nebezpečnej situácie ihneď vypnúť. Pred použitím skontrolujte pevné upevnenie všetkých súčastí a skontrolujte, či niektorá časť prístroja vrátane prívodného kábla nie je poškodená. Za poškodenie sa považuje aj popraskaný prívodný kábel. Prístroj s poškodenými časťami nepoužívajte a zaistíte jeho opravu v autorizovanom servise značky Extol®.**
- **Pred akoukoľvek úpravou, nastavením, či výmenou nástroja odpojte napájací kábel od zdroja el. prúdu.**

ZOSTAVENIE

- Fréžku zostavte s ohľadom na nutné príslušenstvo pre danú činnosť, napr. inštalácia bočného vodidla, stojanček a pod. – pozrite obrázky A až D.

⚠ UPOZORNENIE

- Pred uvedením prístroja do prevádzky skontrolujte pevné dotiahnutie a zaistenie všetkých nastavovacích a inštalovaných prvkov prístroja pre daný účel použitia.













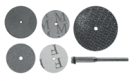

VLOŽENIE/VÝMENA FRÉZY (FRÉZOVACIEHO NÁSTROJA) ČI NÁSTAVCA PRE PRIAMU BRÚSKU

Pozrite obr. A6 – A8. - na vloženie/výmenu frézy. Pozrite obr. D1 – D5 na inštaláciu nástavca pre priamu brúsku.

⚠ UPOZORNENIE

- Pred vložení nástroja do upínacieho zariadenia prístroja skontrolujte, či nie je poškodený, či nemá tupé plátky, či nie je stopka nástroja vychýlená a pod. Nástroje s krivou stopkou zvyšujú vibrácie a môžu viesť k strate kontroly nad prístrojom a k nebezpečným situáciám. Poškodené nástroje nepoužívajte.
- **Priemer otvoru použitej upínacej klieštiny musí zodpovedať priemeru stopky nástroja, inak nebude možné nástroj bezpečne zaistiť ani riadnym dotiahnutím prevlečnej matice.**
- Priemer použitého nástroja musí byť zvolený vzhľadom na vykonávanú činnosť, pozrite kapitolu Technické údaje. Na vykrajovacie/prerezávacie práce silnejšieho materiálu sa musí zvoliť fréza s priemerom do 6 mm, aby nedochádzalo k preťaženiu motora. Na drážkovanie do určitej hĺbky vnútri materiálu musí byť priemer nástroja do 8 mm, pozrite kapitolu Technické údaje. Frézy určené na drážkovanie/rezanie musia mať vyčnievajúce plátky aj naspodku frézy. Pre prehľad pozrite obr. 6, kde sú vyobrazené vyfrézované profily.
- Pri použití nástrojov do priamej brúsky musia byť zvolené nástroje, ktorých maximálne otáčky nie sú nižšie než sú minimálne otáčky fréžky.
- Do priamej brúsky neinštalujte nástroje, ktoré majú ťažké telieska, pretože sú do tejto brúsky ťažké a viedlo by to k poškodeniu brúsky, pocitu mravčenia ruky a môže viesť k strate kontroly nad brúskou. Vždy voľte nástroje s malými telieskami.
- **V nasledujúcej tabuľke 1 sú uvedené nástroje s príkladom použitia, ktoré bývajú súčasťou predávaných súprav nástrojov (nie sú súčasťou dodávky).**

PRACOVNÉ NÁSTROJE S URČUJÚCIM POUŽITÍM

			
Frézky na vybrusovanie ocele, mäkkých kovov, keramiky, dreva, sklola-minátu a pod.	Nástroje na finálne jemné brúsenie	Vrtačky na jemné vrtanie	Nosič leštiacich kotúčikov s leštiacimi nástavcami
			
Nosič brúsnych, rezných kotúčikov a brúsnej gummy	Korundové brúsne nástroje na brúsenie väčšiny kovov, zvarov, korózie atď.	Karborundové nástroje na brúsenie kameňa, skla, keramiky, porcelánu a neželezných kovov	Nylonové kefky na čistenie
			
Oceľové kefky na odstraňovanie korózie, zoxidovaných povrchov elektrosúčiastok a pod.	Navliekacie brúsne valčeky na nosič s gumou na brúsenie, najmä dreva	Kamienok na čistenie brúsnych kotúčikov	
			
Kotúčik z brúsneho papiera na povrchové brúsenie dreva a kovov	Kotúčiky z brúsneho papiera s hrubšou a jemnejšou zrnitosťou na hrubé obrúsenie a následnú finálnu úpravu.	Brúsna guma na čistenie povrchu drobných kovových predmetov, napr. strieborné šperky	Vosk na leštenie kovov

Tabuľka 1

PRÍPRAVA NÁSTROJOV NA POUŽITIE

- ➔ Leštiace filcové kotúčiky a kotúčik brúsnej gumičky naskrutkujte na nosič, ktorý má závit s hrotom. Odporúčame nosič s hrotom upnúť do klieštiny brúsky a na hrot ručne naskrutkovať filcový kotúčik alebo gumu.

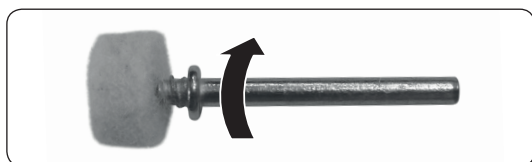

Obr. 7

- ➔ Brúsne kotúčiky a brúsne papierové krúžky s otvorom uprostred na upnutie, vložte medzi podložky nosiča a pripevnite ich skrutkou k nosiču. Skrutku riadne dotiahnite.

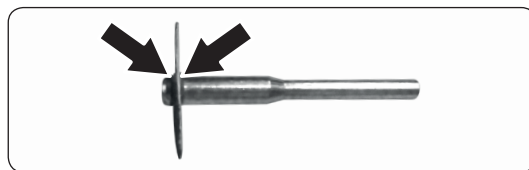

Obr. 8

- ➔ Brúsne valčeky nasuňte na gumový valček na nosiči.

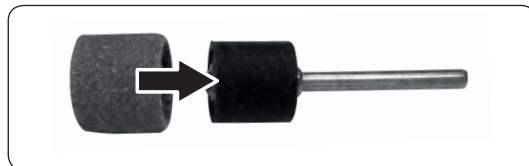

Obr. 9

- Do upínacej klieštiny zasuňte stopku nástroja tak, aby v klieštine boli aspoň 1,3 – 1,5 cm dĺžky stopky z dôvodu bezpečného upnutia pri otáčaní. Nástroj do klieštiny zasúvajte, ak je prístroj vodorovne položený, inak bude stopka frézky sklzávať hlbšie do klieštiny. Klieštinu potom dôkladne zaistíte utiahnutím upínacej prevlečnej matice.
- Skontrolujte pevné dotiahnutie a zaistenie nástroja.

NASTAVENIE FRÉZKY NA FRÉZOVANIE

Hĺbku frézovania nastavte podľa obr. C3, alebo C4.

- ➔ Hĺbku nastavte tak, aby mocnosť úberu materiálu do hĺbky nepresahovala výšku zanorovacej (drážkovacej) frézy a aby úber materiálu zo strany (pri frézovaní hrán) nepresahoval polovicu frézovacieho nástroja, pretože inak to vyžaduje pomalé vedenie prístroja a môže to viesť k preťaženiu frézy. Navyše sa zníži kvalita vyfrézovaného profilu.
- ➔ Na prerezávacie/vyrezávacie práce do silnejších materiálov je nutné konečnú hĺbku rozdeliť na frézovanie čiastkových hĺbok, inak by to viedlo k preťaženiu frézy.

- ➔ Na overenie nastavených parametrov frézy a osvojenie si spôsobu práce s ňou odporúčame vykonať skúšobné frézovanie na vzorku dreveného materiálu.

PRIPOJENIE ODSÁVACIEHO ZARIADENIA

- ➔ Nástavec na použitie prístroja ako hornej frézy, pozrite obr. 5, pozícia 6, je vybavený koncovkou na pripojenie externého odsávania prachu. Pri opracovávaní materiálu ku koncovke pripojte vhodný vysávač technického prachu, pretože vdychovanie prachu najmä chemicky ošetrovaného materiálu je zdraviu škodlivé.

V. Zapnutie – vypnutie

⚠ VÝSTRAHA

- Pred uvedením fréžky do chodu skontrolujte, či sa nástroj (fréza, vrták, či nástroj priamej brúsky) nedotýka pracovnej plochy či predmetu, inak by to viedlo k nekontrolovateľnému pohybu prístroja a k nebezpečným situáciám.
- Prístroj ved'te k opracovávanému materiálu vždy zapnutý, inak hrozí nebezpečenstvo spätného rázu a nekontrolovateľného pohybu prístroja.

PRE PRIAMU BRÚSKU

- **Pri používaní drôtených čistiacich kief, leštiacich plstených kotúčikov, rezných diskov zo spojeného brúsiva, nástrojov s korundovými obrábacími telieskami a pod. nastavte pred uvedením fréžky do chodu regulačným kolieskom rýchlostný stupeň MAX. 2 (t. j. max. otáčky 14 000), pretože pri vyšších otáčkach by vplyvom odstredivej sily mohlo dôjsť k rozpadu teliesok či odletovaniu drôtov, štetín či chlпов z drôtených, štetinatých či textilných nástrojov. Pre oceľové kovoobrábacie fréžky je možné nastaviť vyššie otáčky.**

ZAPNUTIE PRÍSTROJA PRI POUŽITÍ AKO FRÉZKA

Postup

1. Uistite sa, že napätie v zásuvke zodpovedá hodnote uvedenej na štítku prístroja a napájací kábel pripojte k zdroju el. prúdu a umiestnite ho mimo pracovnej plochy.
2. Prístroj pevne uchopte jednou rukou.
3. Prístroj priložte základňou k ploche opracovávaného materiálu tak, aby nástroj bol pred materiálom a nedotýkal sa ho.
4. Regulačným kolieskom nastavte rýchlosť otáčania.
5. Prevádzkový spínač prepnite do pozície „I“ (vysunutím vpred).
6. Zapnutý prístroj držaním pevne oboma rukami vzhľadom na nainštalované príslušenstvo podľa spôsobu použitia prístroja ved'te k opracovávanému materiálu (pozrite obr. A10, alebo B5, v prípade použitia nástavca pre hornú fréžku obr. C3 až C8 prístroj držte pevne za obe postranné rukoväti).

ZAPNUTIE PRÍSTROJA PRI POUŽITÍ AKO PRIAMA BRÚSKA

1. Uistite sa, že napätie v zásuvke zodpovedá hodnote uvedenej na štítku prístroja a napájací kábel pripojte k zdroju el. prúdu a umiestnite ho mimo pracovnej plochy.
2. Motorovú jednotku zaveste na vešiak, pozrite obr. D6, aby nedošlo k nekontrolovateľnému pohybu pri uvedení motora do chodu a rukoväť brúsky pevne uchopte do ruky.
3. Regulačným kolieskom nastavte požadovanú rýchlosť vzhľadom na nainštalovaný nástroj – požiadavky na otáčky vzhľadom na použitý nástroj sú uvedené v odseku vyššie.
4. Prevádzkový spínač prepnite do pozície „I“ (vysunutím vpred).

⚠ VÝSTRAHA

- Ak počas chodu prístroja bude zjavný neštandardný zvuk, vibrácie či chod, prístroj ihneď vypnite, odpojte ho od prívodu el. prúdu a zistite a odstráňte príčinu neštandardného chodu. Ak je neštandardný chod spôsobený poruchou vnútri prístroja, zaistite jeho opravu v autorizovanom servise značky Extol® (servisné miesta nájdete na webových stránkach v úvode návodu).

VYPNUTIE

- Na vypnutie prevádzkový spínač prepnite do pozície „0“ (posunutím vzad).

VI. Spôsob práce

1. **Opracovávaný materiál (obrobok) zaistite, ak nie je dostatočne stabilný hmotnosťou, napr. pripevnením svorkami k pracovnému stolu.**
 2. **Frézu postavte základňou na plochu opracovávaného materiálu a umiestnite ju tak, aby frézovací nástroj bol pred pracovnou plochou a bočné vodidlo priliehalo k strane materiálu (ak je nainštalované).**
 3. **Prístroj zapnite a k obrobku ho ved'te vždy zapnutý.**
 4. **Prístroj ved'te rovnomerným primeraným pohybom s miernym prítlakom v smere frézovania. Nenechávajte frézu stáť vnútri dreva, pretože sa v dôsledku trenia bude v mieste rotujúcej frézy páliť a čerpieť drevo. Na prístroj nadmerne netlačte, pretože to vedie k preťažovaniu a horšiemu vzhľadu opracovávaného materiálu.**
- Pri používaní bočného vodidla hornú fréžku ved'te s miernym prítlakom bočného vodidla na hranu opracovávaného materiálu.
 - Hlbšie frézovanie robte postupným odfrézovaním vrstiev, kým nedosiahnete požadovanú hĺbku.
 - Na frézovanie hrán do tvaru podľa použitej frézy ved'te fréžku tak, aby fréžka obrábala hranu.

⚠ VÝSTRAHA

- Prístroj je možné používať na opracovanie napr. ľahkého stavebného materiálu (napr. sadrokartónu) iba s nainštalovaným odsávaním prachu, pretože pri opracovaní týchto materiálov sa produkuje značné množstvo prachu, ktoré by viedlo k poškodeniu prístroja. Na poškodenie prístroja tohto typu nie je možné uplatniť právo na bezplatnú záručnú opravu!

Poznámka:

- Vrtacie frézy, ktoré sú súčasťou príslušenstva nie sú určené do vrtačiek, pretože vrtačky nedosahujú takéto otáčky.

VII. Bezpečnostné pokyny pre frézovanie a fréžku

- **Zamedzte používaniu náradia deťmi, fyzicky a mentálne nespôsobilými osobami, nepoučenými osobami či osobami s nedostatkom skúseností a znalostí.** Zaistite, aby sa deti s prístrojom nehrali.
- **Pri práci používajte ochranu zraku pred letiacimi predmetmi, ochranu sluchu, ochranu dýchacích ciest – rúško s triedou aspoň P2 (prach najmä z chemicky ošetrených drevených materiálov je zdraviu škodlivý). Ak je to**

možné, použite vhodný vysávač priemyselného prachu. Ďalej rukavice na ochranu pred mechanickými rizikami a vibráciami, vhodný ochranný odev a pracovnú obuv. Informujte sa v obchodoch s pracovnými ochrannými prostriedkami.

- a) **Elektromechanické náradie je nutné držať za izolované úchopové povrchy, pretože rezný nástroj sa môže dotknúť svojho vlastného prívodu.** *Prerezanie „živého“ vodiča môže spôsobiť, že sa neizolované kovové časti elektromechanického náradia stanú „živými“ a môžu viesť k úrazu používateľa elektrickým prúdom.*
- b) **Použijú sa svorky alebo iný praktický spôsob, ktorým sa zabezpečí a podoprie obrobok na stabilnej základni.** *Držanie polotovaru rukou alebo proti telu vedie k jeho nestabilite a môže spôsobiť stratu kontroly.*

VIII. Spôsob práce a bezpečnostné pokyny pre prácu s brúskou

BEZPEČNOSTNÉ POKYNY PRE VŠETKY PRACOVNÉ ČINNOSTI

Bezpečnostné pokyny spoločné pre pracovné činnosti brúsenie, brúsenie drôtenou kefkou, leštenie, gravírovanie, rezbárske náradie alebo abrazívne rezanie:

- a) Toto elektromechanické náradie je určené na použitie ako brúska, brúska s drôtenou kefkou, leštička, náradie pre rezbárov alebo rezacie náradie. Je treba čítať všetky bezpečnostné pokyny, inštrukcie, ilustrácie a predpisy dodané s týmto elektromechanickým náradím. Nedodržanie všetkých nižšie uvedených pokynov môže mať za následok úraz elektrickým prúdom, požiar a/alebo vážne zranenie.
- b) Neodporúča sa vykonávať týmto náradím pracovné činnosti ako je rovinné (plošné) brúsenie. Prevádzanie pracovných činností, pre ktoré nie je toto náradie určené, môže spôsobiť nebezpečenstvo a poranenie osôb.
- c) Nesmiete používať príslušenstvo, ktoré nie je výslovne navrhnuté a odporúčané výrobcom náradia. Samotná skutočnosť, že príslušenstvo môžete k danému elektromechanickému náradu nainštalovať nezaručuje jeho bezpečnú prevádzku.
- d) Menovité otáčky brúsneho príslušenstva sa musia aspoň rovnať maximálnym otáčkam vyznačeným na elektromechanickom náradí. Brúsne príslušenstvo, ktoré pracuje pri vyšších otáčkach, než sú jeho menovité otáčky, sa môže rozlomiť a rozpadnúť.
- e) Vonkajší priemer a hrúbka príslušenstva musia byť v medziach menovitého rozsahu pre dané elektromechanické náradie. Príslušenstvo nesprávnej veľkosti nie je možné dostatočne ovládať.
- f) Upínacie rozmery kotúčov, brúsnych bubnov alebo ostatného príslušenstva musí byť vhodné na upevnenie na vreteno alebo klieštinu elektromechanického náradia. Príslušenstvo s upínacími otvormi, ktoré nezodpovedajú montážnym rozmerom elektromechanického náradia, bude nevyvážené, môže nadmerne vibrovať a môže spôsobiť stratu kontroly.
- g) Kotúče so stopkou, bubny na brúsenie, frézy alebo iné príslušenstvo musia byť úplne zastrčené do klieštiny alebo upínacieho púzdra. Ak nedrží dostatočne a/alebo je vysunutie kotúča príliš veľké, namontovaný kotúč sa môže pri vysokých otáčkach uvoľniť a vypadnúť.
- h) Nesmie sa používať poškodené príslušenstvo. Pred každým použitím je treba skontrolovať príslušenstvo, u kotúčov

na brúsenie, či sa neštiepia alebo nepraskajú, u bubnov na brúsenie praskliny, trhliny alebo nadmerné opotrebenie, u drôtených kef uvoľnené alebo prasknuté drôty. Ak príslušenstvo alebo náradie spadlo, je treba skontrolovať poškodenie alebo namontovať nepoškodené príslušenstvo. Po skontrolovaní a namontovaní príslušenstva sa obsluha a okolostojaci musia postaviť tak, aby sa nachádzali mimo roviny rotujúceho príslušenstva, elektromechanické náradie sa nechá bežať pri najvyšších otáčkach naprázdno na dobu 1 minútu. V priebehu tejto skúšobnej doby sa poškodené príslušenstvo obvykle rozlomiť.

- i) Musíte používať osobné ochranné pracovné prostriedky. V závislosti od použitia je nutné použiť tvárový štít alebo bezpečnostné ochranné okuliare. V primeranom rozsahu použite masku proti prachu, ochranu sluchu, rukavice a pracovnú zásteru, ktorá je schopná zadržať malé úlomky prírodného materiálu alebo obrobku. Ochrana očí musí byť schopná zadržať odletujúce úlomky, ktoré vznikajú pri rôznych pracovných činnostiach. Prachová maska alebo respirátor musia byť schopné odfiltrovať častice, ktoré vznikajú pri danej činnosti. Dlhodobé vystavenie sa hluku s vysokou intenzitou môže spôsobiť stratu sluchu.
- l) Okolostojaci musia zostať v bezpečnej vzdialenosti od pracovného priestoru. Každý, kto vstupuje do pracovného priestoru, musí používať osobné ochranné pracovné prostriedky. Úlomky obrobku alebo poškodeného kotúča môžu odletieť a spôsobiť zranenie aj mimo bezprostredného pracovného priestoru.
- k) Pri vykonávaní činnosti, pri ktorej sa obrábací nástroj môže dotknúť skrytého vedenia alebo svojho vlastného prívodu, náradie musíte za izolované povrchy určené na uchopenie. Dotyk obrábacieho nástroja so „živým“ vodičom spôsobí, že sa neizolované kovové časti elektromechanického náradia stanú tiež „živými“ a môžu viesť k úrazu užívateľa elektrickým prúdom.
- l) Počas zapínania náradia je vždy treba náradie držať pevne v ruke (rukách) Reakčný krútiaci moment motora, pri zrýchlení na plné otáčky, môže spôsobiť roztočenie celého nástroja.
- m) Vždy, keď to bude možné, použite na upevnenie obrobku svorky. Nikdy nesmiete pri práci držať malý obrobok v jednej ruke a náradie v druhej. Pripevnenie malého obrobku umožní obsluhu používať ruku (ruky) na ovládanie náradia. Kruhový materiál, ako sú tyče, rúrky alebo rúry majú tendenciu sa pri rezaní otáčať, a tak môžu spôsobiť, že sa nástroj namotá alebo vyskočí smerom k obsluhu.
- n) Pohyblivý prívod sa musí umiestniť mimo dosah rotujúceho príslušenstva. Ak obsluha stratí kontrolu, môžete prerezať alebo poškodiť pohyblivý prívod príslušenstvom a ruka alebo paža obsluhy môžu byť zatiahnuté do rotujúceho príslušenstva.
- o) Elektromechanické náradie sa nesmie nikdy odložiť, kým sa nástroj úplne nezastaví. Rotujúce príslušenstvo sa môže zachytiť o povrch a vytrhnúť elektromechanické náradie z kontroly obsluhy.
- p) Po výmene nástroja alebo po prevedení nastavenia je treba sa uistiť, či je matica klieštiny, upínacie púzdro alebo iné nastavovacie zariadenie bezpečne utiahnuté. Uvoľnené nastavovacie zariadenia sa môžu neočakávane posunúť, spôsobiť tak stratu kontroly, a uvoľnené rotujúce súčasti budú prudko odhodené.
- q) Elektromechanické náradie sa nesmie nikdy spúšťať počas prenášania na boku obsluhy. Rotujúci nástroj sa pri náhodnom dotyku môže namotá na odev a pritiahnuť k telu.
- r) Vetracie otvory elektromechanického náradia je treba pravidelne čistiť. Ventilátor motora nasáva prach dovnútra skrine

a nadmerné nahromadenie kovového prachu môže spôsobiť elektrické nebezpečenstvo.

- s) S elektromagnetickým náradím sa nesmie pracovať v blízkosti horľavých materiálov. Mohlo by dôjsť k vznieteniu týchto materiálov od iskier.
- t) Nesmiete používať príslušenstvo, ktoré vyžaduje chladenie kvapalinou. Použitie vody alebo iných chladiacich kvapalín môže spôsobiť úraz alebo usmrtenie elektrickým prúdom.

ĎALŠIE BEZPEČNOSTNÉ POKYNY PRE VŠETKY PRACOVNÉ ČINNOSTI

SPÄTNÝ VRH A SÚVISIACE POKYNY

Spätný vrh je náhla reakcia na zovretie alebo zaseknutie rotujúceho kotúča, brúsneho prstenca, kefy alebo iného príslušenstva. Zovretie alebo zaseknutie spôsobí prudké zastavenie rotujúceho príslušenstva, ktoré sa otáča, a to následne spôsobí, že sa nekontrolované elektromechanické náradie vymrští v smere opačnom k otáčaniu príslušenstva.

Ak napríklad dôjde k zovretiu alebo k zaseknutiu brúsneho kotúča v obrobku, hrana kotúča, ktorá vstupuje do miesta zovretia, môže vniknúť do povrchu materiálu a spôsobiť, že je kotúč vytlačený hore alebo odhodnený. Kotúč môže byť vyskočiť smerom k obsluhu alebo od nej, závisí to od smeru pohybu kotúča v mieste, kde sa zasekol. Brúsne kotúče môžu v takýchto prípadoch aj prasknúť.

Spätný vrh je výsledkom nesprávneho používania elektromechanického náradia a/alebo nesprávnych pracovných postupov či podmienok a môžete mu zabrániť dodržaním ďalej popísaných bezpečnostných opatrení.

- a) Náradie je potrebné držať pevne a musíte udržiavať správnu polohu tela a paže tak, aby bolo možné odolať silám spätného vrhu. Obsluha je schopná kontrolovať sily spätného vrhu, ak dodržiava vhodné opatrenia.
- b) Venujte zvláštnu pozornosť spracovávaní rohov, ostrých hrán atď. Je nutné predchádzať tomu, aby náradie neposkakovalo a nezasekávalo sa príslušenstvo. Rohy, ostré hrany alebo poskakovanie majú tendenciu zaseknúť rotujúce príslušenstvo a spôsobiť stratu kontroly alebo spätný vrh.
- c) K náradiu sa nesmie pripojiť pílový kotúč so zubami. Tieto kotúče často spôsobujú spätný vrh a stratu kontroly.
- d) Vždy sa musí posúvať nástroj po materiáli v rovnakom smere, v ktorom ostrie vystupuje z materiálu (čo je rovnaký smer, v ktorom sa odhadzujú triesky). Posúvanie náradia nesprávnym smerom spôsobuje, že ostrie nástroja vyjde zo záberu a ťahá náradie v smere tohto posuvu.
- e) Pri použití tvrdo-kovových fréz, rezných kotúčov, vysokorýchlostných fréz alebo fréz z karbidu wolfrámu je treba mať obrobok vždy pevne upevnený. Tieto kotúče sa zaseknú, ak sa mierne naklonia v drážke a môžu spôsobiť spätný vrh. Ak sa rezací kotúč zasekne, kotúč samotný sa väčšinou rozlomí. Ak sa zasekne tvrdo-kovová fréza, vysokorýchlostná fréza alebo fréza z karbidu wolfrámu, môže vyskočiť z drážky a obsluha môže stratiť kontrolu nad náradím.

ĎALŠIE BEZPEČNOSTNÉ POKYNY PRE PRACOVNÉ ČINNOSTI BRÚSENIE A REZANIE

Bezpečnostné pokyny špecifické pre pracovné činnosti brúsenie a abrazívne rezanie:

- A) Používajte iba typy kotúčov, ktoré sú odporúčané pre toto elektromechanické náradie a iba na odporúčané použitie. Napríklad: nie je dovolené brúsenie bočnou stranou rezacieho kotúča. Abrazívne rezacie kotúče sú určené pre obvo-

dové brúsenie, bočné sily, ktoré pôsobia na tieto kotúče, by ich mohli roztrieštiť.

- b) Pre brúsne kuželové a valcovité telieska so závitom sa musia používať iba nepoškodené stopky kotúčov s prírubou s neodľahčenými stranami, ktoré majú správnu veľkosť a tvar. Správne stopky znižujú možnosť prasknutia telieska.
- f) Rezací kotúč sa nesmie zarážať do materiálu ani sa naň nesmie pôsobiť nadmerným tlakom. Nesmie sa vyvíjať snaha dosiahnuť nadmernú hĺbku rezu. Preťaženie kotúča zvyšuje zaťaženie a náchylnosť na skrútenie alebo zaseknutie kotúča v reze a možnosť spätného vrhu alebo prasknutie kotúča.
- d) Ruky sa nedávajú do priamky s rotujúcim kotúčom alebo zaň. V momente, keď sa kotúč v pracovnom bode pohybuje v smere od ruky obsluhy, možný spätný vrh môže vrhnúť otáčajúci sa kotúč a elektromechanické náradie priamo na obsluhu.
- e) Ak sa kotúč zasekne alebo sa rezanie s nejakého dôvodu preruší, elektromechanické náradie sa musí vypnúť a bez pohybu držať, kým sa kotúč úplne nezastaví. Obsluha sa nesmie nikdy pokúšať o vytiahnutie rezacieho kotúča z rezu, ak je kotúč v pohybe, pretože môže dôjsť k spätnému vrhu. Je treba skontrolovať situáciu a urobiť nápravu, aby sa vylúčilo zovretie alebo zaseknutie kotúča.
- f) Ak je príslušenstvo v obrobku, činnosť rezania sa nesmie znovu začať. Kotúč nechajte dosiahnuť plné otáčky a opatrne ho znovu vnorte do rezu. Ak sa elektromechanické náradie znovu spustí s kotúčom, ktorý je ponorený do rezu, môže dôjsť k jeho zaseknutiu, vytlačeniu nahor alebo k spätnému vrhu.
- g) Panely a iné veľké kusy obrobkov je treba podoprieť, aby sa zmenšilo nebezpečenstvo, že sa kotúč zasekne a spätný vrh. Veľké obrobky majú tendenciu sa prehýbať vlastnou váhou. Podpery musia byť umiestnené pod obrobkom v blízkosti línie rezu a v blízkosti hrán obrobku na oboch stranách kotúča.
- h) Venujte pozornosť hlavne pri vykonávaní „rezu do dutiny“ stien alebo dutého priestoru. Prenikajúci kotúč môže prerezať plynové alebo vodovodné potrubie, elektrické vedenie alebo predmety, ktoré môžu spôsobiť spätný vrh.

BEZPEČNOSTNÉ POKYNY ŠPECIFICKÉ PRE PRACOVNÉ ČINNOSTI BRÚSENIE DRÔTENOU KEFOU

- a) Myslite na to, že z kefy odletujú drôtené štetiny dokonca aj počas bežnej činnosti. Drôty sa nesmú preťažovať nadmerným zaťažovaním kefy. Drôtené štetiny môžu ľahko preniknúť ľahkým odevom alebo do kože.
- b) Pred použitím kief je treba nechať ich bežať pri pracovných otáčkach na dobu minimálne 1 minútu. V priebehu tejto doby nesmie nikto stáť pred kefou alebo v jej dráhe. Uvoľnené štetiny alebo drôty počas tohto záberu vyletia z kefy.
- c) Pri odľahčení kefy je treba smerovať drôtenú kefu, ktorá sa otáča, smerom od seba. Malé čiastočky a tenké kúsky drôtu môžu v priebehu používania týchto kief lietať veľkou rýchlosťou a môžu sa zaraziť do kože obsluhy.

IX. Všeobecné bezpečnostné pokyny pre elektrické náradie

▲ VÝSTRAHA!

Je nutné prečítať všetky bezpečnostné pokyny, návod na použitie, obrázky a predpisy dodané s týmto náradím. Nedodržanie všetkých nasledujúcich pokynov môže viesť k úrazu elektrickým prúdom, k vzniku požiaru a/alebo k vážnemu zraneniu osôb.

Všetky pokyny a návod na používanie musíte uschovať, aby bolo možné do nich neskoršie nahliadnuť.

Výrazom „elektrické náradie“ vo všetkých ďalej uvedených výstražných pokynoch je myslené elektrické náradie napájané (pohyblivým prívodom) zo siete, alebo elektrické náradie napájané z batérií (bez pohyblivého prívodu).

1) BEZPEČNOSŤ PRACOVNÉHO PROSTREDIA

- Pracovisko je potrebné udržiavať v čistote a dobre osvetlené. Neporiadok a tmavé priestory bývajú príčinou nehôd.
- Nepoužívajte elektrické náradie v prostredí, kde hrozí nebezpečenstvo výbuchu, kde sa vyskytujú horľavé kvapaliny, plyny alebo prach. V elektrickom náradí vznikajú iskry, ktoré môžu zapáliť prach alebo výpary.
- Pri používaní elektrického náradia zabráňte v prístupe deťom a ďalším osobám. Ak budete rušení, môžete stratiť kontrolu nad vykonávanou činnosťou.

2) ELEKTRICKÁ BEZPEČNOSŤ

- Vidlice pohyblivého prívodu elektrického náradia musia vyhovovať sieťovej zásuvke. Vidlice sa nesmú žiadnym spôsobom upravovať. S náradím, ktoré má ochranné spojenie so zemou, sa nesmú používať žiadne zásuvkové adaptéry. Vidlice, ktoré nie sú znehodnotené úpravami a príslušné zásuvky obmedzia nebezpečenstvo úrazu elektrickým prúdom.
- Obsluha sa nesmie telom dotýkať uzemnených predmetov, ako je napr. potrubie, teleso ústredného vykurovania, sporáky a chladničky. Nebezpečenstvo úrazu elektrickým prúdom je väčšie, ak je vaše telo spojené so zemou.
- Elektrické náradie nesmiete vystavovať dážďu, vlhku alebo aby bolo mokré. Ak sa do elektrického náradia dostane voda, zvýši sa nebezpečenstvo úrazu elektrickým prúdom.
- Pohyblivý prívod sa nesmie používať na iné účely. Elektrické náradie sa nesmie nosiť alebo ťahať za prívod, ani sa NESMIE ťahom za prívod odpojovať vidlice zo zásuvky. Prívod je treba chrániť pred teplom, masťou, ostrými hranami alebo pohyblivými časťami. Poškodené alebo zamotané prívody zvyšujú nebezpečenstvo úrazu elektrickým prúdom.
- Ak elektrické náradie používate vonku, používajte predĺžovací kábel vhodný na vonkajšie použitie. Používanie predĺžovacieho prívodu na použitie vonku obmedzuje nebezpečenstvo úrazu elektrickým prúdom.
- Ak používate elektrické náradie vo vlhkých priestoroch, používajte napájanie chránené prúdovým chráničom (RCD). Používanie RCD obmedzuje nebezpečenstvo úrazu elektrickým prúdom.
Pojem „prúdový chránič (RCD)“ môže byť nahradený pojmom „hlavný istič obvodu (GFCI)“ alebo „istič unikajúceho prúdu (ELCB)“.

3) BEZPEČNOSŤ OSÔB

- Pri používaní elektrického náradia musí byť obsluha pozorná, musí sa venovať tomu, čo práve robí a musí sa sústrediť a triezvo uvažovať. Elektrické náradie sa

nesmie používať, ak je obsluha unavená alebo pod vplyvom drog, alkoholu alebo liekov. Chvilková nepozornosť pri používaní elektrického náradia môže viesť k vážnemu poraneniu osôb.

- Používať osobné ochranné pracovné prostriedky. Vždy používajte ochranu očí. Ochranné pomôcky ako je napr. respirátor, bezpečnostná obuv s úpravou proti šmyku, tvrdá pokrývka hlavy alebo ochrana sluchu, používané v súlade s podmienkami práce, znižujú nebezpečenstvo poranenia osôb.
- Musíte zabrániť neúmyselnému spusteniu stroja. Uistite sa, či je spínač pred zapojením vidlice do zásuvky a/alebo pri pripájaní batéριοvej súpravy, zdvíhaním alebo prenášaním náradia v polohe vypnuté. Prenášanie náradia s prstom na spínači alebo zapájanie vidlice náradia so zapnutým spínačom môže byť príčinou nehôd.
- Skôr ako náradie zapnete, odstráňte všetky nastavovacie nástroje alebo kľúče. Nastavovací nástroj alebo kľúč, ktorý necháte pripavený k otáčajúcej sa časti elektrického náradia, môže byť príčinou poranenia osôb.
- Obsluha musí pracovať len tam, kde bezpečne dosiahne. Obsluha musí vždy udržiavať stabilný postoj a rovnováhu. To umožní lepšiu kontrolu nad elektrickým náradím v nepredvídateľných situáciách.
- Vhodne sa obliekajte. Nepoužívajte voľné odevy ani šperky. Obsluha musí dbať na to, aby mala clasy a odev dostatočne ďaleko od pohyblivých častí. Voľné odevy, šperky a dlhé vlasy môžu zachytiť pohybujúce sa časti.
- Ak sú k dispozícii prostriedky na pripojenie zariadenia na odsávanie a zachytávanie prachu, zaistíte, aby také zariadenia boli pripojené a správne používané. Používanie týchto zariadení môže obmedziť nebezpečenstvo spôsobené vznikajúcim prachom.
- Obsluha nesmie dopustiť, aby sa z dôvodu rutiny, ktorá vychádza z častého používania náradia, stala samolúbou a začala ignorovať zásady bezpečnosti náradia. Neopatrná činnosť môže v zlomku sekundy spôsobiť závažné poranenie.

4) POUŽÍVANIE A ÚDRŽBA ELEKTRICKÉHO NÁRADIA

- Elektrické náradie sa nesmie preťažovať. Používajte správne elektrické náradie, ktoré je určené na vykonávanú prácu. Správne elektrické náradie bude lepšie a bezpečnejšie vykonávať prácu, na ktorú bolo skonštruované.
- Nepoužívajte elektrické náradie, ktoré nejde zapnúť a vypnúť spínačom. Každé elektrické náradie, ktoré nejde ovládať spínačom, je nebezpečné a musí byť opravené.
- Pred akýmkoľvek nastavením, výmenou príslušenstva alebo pred uskladnením elektrického náradia je treba vytiahnuť vidlicu zo sieťovej zásuvky a/alebo odobrať batéριοvú súpravu z elektrického náradia, ak je odnímateľná. Tieto preventívne bezpečnostné opatrenia obmedzujú nebezpečenstvo náhodného spustenia elektrického náradia.
- Nepoužívané elektrické náradie uskladňujte mimo dosahu detí a nedovoľte osobám, ktoré neboli zoznamené s elektrickým náradím alebo s týmito pokynmi, aby náradie používali. Elektrické náradie je v rukách nesúšených užívateľov nebezpečné.
- Elektrické náradie a príslušenstvo je nutné dodržiavať. Kontrolujte nastavenie pohybujúcich sa častí a ich pohyblivosť, zameriavajte sa na praskliny, zlomené súčasti a akékoľvek ďalšie okolnosti, ktoré by mohli ohroziť funkčnosť elektrického náradia. Ak

je náradie poškodené, pred ďalším použitím zaistite jeho opravu. Mnoho nehôd je spôsobených nedostatočnou údržbou elektrického náradia.

- f) **Rezacie nástroje je treba udržiavať ostré a čisté.**
Správne udržiavané a nabrúsené rezacie nástroje sa zachytia alebo zablokujú o materiál s oveľa menšou pravdepodobnosťou a práca s nimi sa ľahšie kontroluje.
- g) **Elektrické náradie, príslušenstvo, pracovné nástroje atď, používajte v súlade s týmito pokynmi, takým spôsobom, aký je predpísaný pre konkrétne elektrické náradie, a to s ohľadom na dané podmienky práce a druh vykonávanej práce.** Používanie elektrického náradia na vykonávanie iných činností, než tých pre ktoré bolo určené, môže viesť k nebezpečným situáciám.
- h) **Rukoväte a povrchy na uchopenie je treba udržiavať suché, čisté a bez mastnoty.** Šmyklivé rukoväte a povrchy na uchopenie neumožňujú v neočakávaných situáciách bezpečné držanie a kontrolu náradia.

5) SERVIS

- a) **Opravy elektrického náradia zverte kvalifikovanej osobe, ktorá bude používať identické náhradné diely.** Tak bude zaistená rovnaká úroveň bezpečnosti elektrického náradia, ako bola pred jeho opravou.

X. Odkaz na štítok a piktogramy

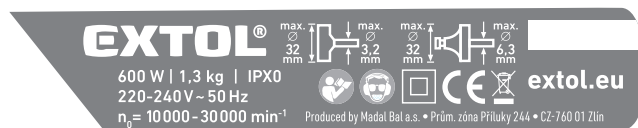

	Pred použitím si prečítajte návod.
	Používajte vhodnú ochranu zraku, sluchu a dýchacích ciest.
	Max. priemer telieska a stopky pre priamu brúsku.
	Max. priemer tela frézy a priemer stopky pre fréžku.
	Dvojitá izolácia.
	Zodpovedá požiadavkám EÚ.
	Nepoužitelný výrobok nevyhadzujte do komunálneho odpadu, ale odovzdajte ho na ekologickú likvidáciu. Podľa smernice 2012/19 EÚ sa nesmie elektrozariadenie vyhadzovať do zmesového odpadu.
Sériové číslo	Vyjadruje rok a mesiac výroby a číslo výrobnej série výrobku.

Tabuľka 2

XI. Servis a údržba

⚠ UPOZORNENIE

- Pred každou činnosťou vykonávanou na náradí odpojte prírodný kábel od zdroja el. prúdu.

- Udržujte prístroj a vetracie otvory prístroja čisté. Zanesené otvory bránia prúdeniu vzduchu, čo môže spôsobiť prehriatie motora.
- Na čistenie používajte vlhkú handričku, zamedzte vniknutiu vody do náradia. Nepoužívajte žiadne agresívne čistiace prostriedky a rozpúšťadlá. Viedlo by to k poškodeniu plastového krytu náradia.

DOSTUPNÉ NÁHRADNÉ PRÍSLUŠENSTVO

Náhradné príslušenstvo	Objednávacie číslo
Klieštiny, súprava 5 ks (3,2; 4; 6; 6,3 mm + štvorcová klieština)	408010A
Uhlíky, 2 ks	408010C
Nástavec s bovdenom a priamou brúskou	408010D
Malý stojanček s vodidlom na kruhové výrezy	408010E
Súprava stopkových fréž 5 ks; priemer stopky 3,2 mm	44093
Súprava stopkových fréž 3 ks; priemer stopky 6,3 mm	44097

Tabuľka 3

KONTROLA/VÝMENA UHLÍKOV

- Ak je počas používania prístroja zjavné iskrenie, alebo ak je jeho chod nepravidelný, nechajte v autorizovanom servise značky Extol® skontrolovať opotrebenie uhlíkových kief (servisné miesta nájdete na webových stránkach v úvode návodu alebo u predajcu). Kontrolu a výmenu uhlíkov nerobte sami, pretože je nutný zásah do elektrickej časti prístroja. Uhlíky je nutné vymeniť originálnymi kusmi výrobcu pre daný model náradia, najlepšie oba súčasne.
- V prípade potreby záručnej opravy sa obráťte na predajcu, u ktorého ste výrobok kúpili a ten zaistí opravu v autorizovanom servise značky Extol®. Pre pozáručnú opravu sa obráťte priamo na autorizovaný servis značky Extol® (servisné miesta nájdete na webových stránkach v úvode návodu).

XII. Skladovanie

- Očistený prístroj skladujte na suchom mieste mimo dosahu detí s teplotami do 45°. Chráňte náradie pred priamym slnečným žiarením a sálavými zdrojmi tepla.

XIII. Likvidácia odpadu

OBALOVÉ MATERIÁLY

- Obaly vyhodte do príslušného kontajnera na triedený odpad.

ELEKTROZARIADENIE

- Nepoužitelný výrobok nevyhadzujte do komunálneho odpadu, ale odovzdajte ho na ekologickú likvidáciu. Podľa smernice 2012/19 EÚ sa nesmie elektrozariadenie vyhadzovať do zmesového odpadu. Informácie o zberných miestach získate na obecnom úrade.



XIV. Záručná lehota a podmienky

- Na výrobok sa vzťahuje záručná lehota podľa zákona. Ak o to požiada kupujúci, je predávajúci povinný mu poskytnúť práva z chybného plnenia (záručné podmienky) v písomnej forme.

ZÁRUČNÝ A POZÁRUČNÝ SERVIS

Pre uplatnenie práva na záručnú opravu tovaru sa obráťte na obchodníka, u ktorého ste tovar zakúpili.
Pre opravu po uplynutí záruky sa tiež môžete obrátiť na náš autorizovaný servis.
Najbližšie servisné miesta nájdete na www.extol.sk. V prípade, že budete potrebovať ďalšie informácie, poradíme Vám na: **Fax: +421 2 212 920 91 Tel.: +421 2 212 920 70 E-mail: servis@madalbal.sk**

ES Vyhlásenie o zhode

Predmet vyhlásenia – model, identifikácia výrobku:

**Extol® Craft 408010
Multifunkčná fréзка 600 W**

Výrobca Madal Bal a.s. • Bartošova 40/3, CZ-760 01 Zlín • IČO: 49433717

vyhlasuje,
že vyššie opísaný predmet vyhlásenia je v zhode
so všetkými príslušnými ustanoveniami harmonizačných právnych predpisov Európskej únie:
2006/42 ES; (EÚ) 2011/65; (EÚ) 2014/30;
Toto vyhlásenie sa vydáva na výhradnú zodpovednosť výrobcu.

Harmonizované normy (vrátane ich pozmeňujúcich príloh, pokiaľ existujú),
ktoré sa použili na posúdenie zhody a na ktorých základe sa zhoda vyhlasuje:

EN 62841-1:2015; EN 62841-2-17:2017; EN 55014-1:2017; EN 55014-2:2015;
EN IEC 61000-3-2:2019; EN 61000-3-3:2013; EN IEC 63000:2018;

Kompletizáciu technickej dokumentácie (2000/14 ES) vykonal Martin Šenkýř
so sídlom na adrese spoločnosti Madal Bal a.s., Priemyselná zóna Příluky 244, 760 01 Zlín, Česká republika.
Technická dokumentácia (2000/14 ES) je k dispozícii na vyššie uvedenej adrese spoločnosti Madal Bal, a.s.

Miesto a dátum vydania EÚ vyhlásenia o zhode: Zlín, 22. 3. 2021

V mene spoločnosti Madal Bal, a.s.:



Martin Šenkýř
člen predstavenstva spoločnosti

Bevezetés

Tisztelt Vevő!

Köszönjük Önnek, hogy megvásárolta az Extol® márka termékét!

A terméket az idevonatkozó európai előírásoknak megfelelően megbízhatósági, biztonsági és minőségi vizsgálatoknak vetettük alá.

Kérdéseivel forduljon a vevőszolgálatunkhoz és a tanácsadó központunkhoz:

www.extol.hu **Fax: (1) 297-1270** **Tel: (1) 297-1277**

Gyártó: Madal Bal a. s., Průmyslová zóna Příluky 244, 760 01 Zlin Cseh Köztársaság

Forgalmazó: Madal Bal Kft., 1173 Budapest, Régivám köz 2. (Magyarország)

Kiadás dátuma: 20. 7. 2015

I. A készülék jellemzői és rendeltetése

- Az Extol® Craft 408010 multifunkciós marót például alakmaró szerszámok használatával felsőmaróként (különböző anyagok: fa, műanyag, könnyű építőanyagok stb. fúrásához, élettöréséhez, horonymarásához, alakmarásához, alakos kivágásához - lásd a 6. ábrát), vagy a maróállvány leszerelésével (lásd fent) egyenes kézi csiszolóként lehet használni. Felsőmaróként való használat esetén az elszívót csatlakoztatni szükséges.

ALAKMARÁSI PÉLDÁK, KÜLÖNBÖZŐ KIVITELŰ MARÓKKAL

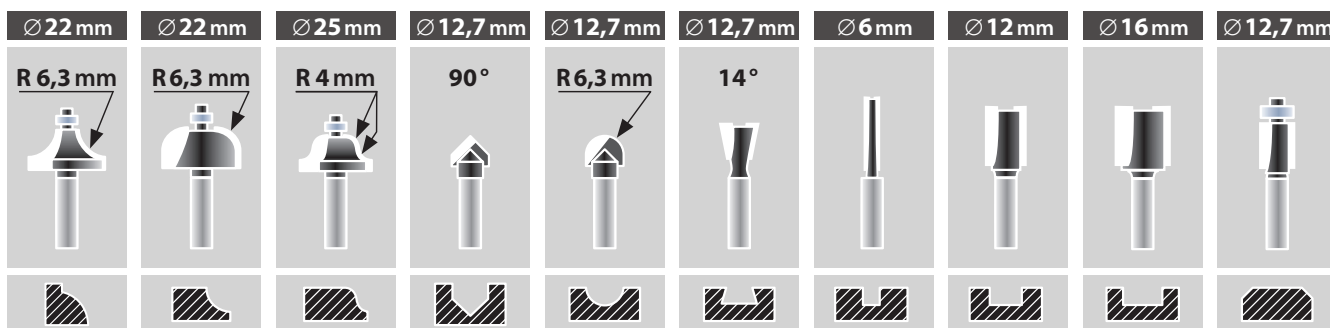

6. ábra. Extol® Premium 44041 marószerszám készlet

II. Műszaki adatok

Rendelési szám	408010
Teljesítményfelvétel	600 W
Üresjárat fordulatszám	10000 - 30000 1/perc
Befogó patronok átmérői	3,2; 4; 6; 6,3 mm (kerek) 2,6 mm (négyzet) a hajlékony tengelyhez
Csiszoló szerszámok szárátmérője	3,2 mm
Max. szerszámátmérő az egyenes csiszolóba	32 mm
Max. maróátmérő furatokhoz és élekhez	32 mm
Max. maróátmérő hornyoláshoz	8 mm
Max. maróátmérő kivágáshoz	6 mm
Állítható löket	0 és 40 mm között
Max. kivágható körív rádiusz ¹⁾	30,5 cm
Hajlékony tengely hossza	90 cm
Tápfeszültség / frekvencia	220-240 V~50 Hz
Elektronikus fordulatszám szabályozás	igen
Elszívó csatlakoztatás	igen
Motoros egység tömege (tartozékok és vezeték nélkül)	1,3 kg
Védettség	IP X0
Kettős szigetelés	igen
Akusztikus nyomás L _{pA} (az EN 60745-2-17 szerint)	90 ± 3 dB(A); K bizonytalanság
Akusztikus teljesítmény L _{WA} (az EN 60745-2-17 szerint)	101 ± 3 dB(A); K bizonytalanság
Rezgésszint (az EN 60745 szerint); K bizonytalanság ²⁾	
• a fő fogantyún a _h	3,4 m/s ² ± 1,5
• a segéd fogantyún a _h	1,5 m/s ² ± 1,5

1) A körző forgásközéppontjától (a párhuzamvezetőtől) a szerszám középig mérve.

2) A tényleges rezgésérték a konkrét marási munkától és a mart anyagtól függ.

- A készülék feltüntetett rezgésértékét az EN 60745 szabvány szerint mértük meg, ezért ezt a rezgésértéket fel lehet használni a kéziszerszám által kibocsátott rezgés hatásainak a kiértékeléséhez.

- A rezgésterhelés pontos meghatározásához figyelembe kell venni azokat az időket is, amikor a készülék ki van kapcsolva, vagy amikor be van kapcsolva, de nincs használva. Határozzon meg a készüléket kezelő személy rezgésterhelés elleni védelme érdekében kiegészítő intézkedéseket: készülék karbantartása, szerszámok használata, munkaszervezés stb.

- Az akusztikus terhelés mértéke meghaladja a 85 dB(A) értéket, ezért a marógép használata közben használjon fülvédőt.

III. A készülék részei és működtető elemei

5. ábra. Tételszámok és megnevezések

- 1) Motoros egység működtető kapcsoló
- 2) Fordulatszám szabályozó
- 3) Orsórögztítő szerszámcserehez
- 4) Fogantyú a kis állvány használatához (pl. kivágáshoz)
- 5) Kis állvány
(a 4-es fogantyúval és a 7-es körzővel való munkákhoz)
- 6) Felsőmaró állvány
- 7) Körző, kör alakú kivágásokhoz vagy marásokhoz
- 8) Párhuzamvezető, a munkadarab élével párhuzamos munkákhoz
- 9) Hajlékony tengely, egyenes kézi csiszolóként való használatához
- 10) Fúró-maró, fúráshoz vagy kivágáshoz
- 11) Befogó patron, hengeres szárú marószerszámok befogásához
- 12) Négyszög befogó a hajlékony tengelyű egyenes kézi csiszolóba
- 13) Egyenes kézi csiszoló szerszámrögztítő anya kulcs
- 14) Szerszámrögztítő anya kulcs
- 15) Motoros egység hálózati vezeték

IV. A készülék előkészítése használathoz

FIGYELMEZTETÉS!

- **A termék használatba vétele előtt a jelen útmutatót olvassa el, és azt a termék közelében tárolja, hogy más felhasználók is el tudják olvasni. Amennyiben a terméket eladja vagy kölcsönadja, akkor a termékkel együtt a jelen használati útmutatót is adja át. A használati útmutatót védje meg a sérülésektől. A gyártó nem vállal felelősséget a termék rendeltetésétől vagy a használati útmutatótól eltérő használata miatt bekövetkező károkért. A készülék első bekapcsolása előtt ismerkedjen meg alaposan a működtető elemek és a tartozékok használatával, a készülék gyors kikapcsolásával (veszély esetén). A használatba vétel előtt mindig ellenőrizze le a csavarkötések meghúzását, a készülék, a tartozékok és a hálózati vezeték sérülésmentességét. A repedezett vagy felhólyagosodott hálózati vezeték is hibának számít. Amennyiben sérülést észlel, akkor a készüléket ne kapcsolja be. A készüléket Extol® márkaszervizben javíttassa meg.**
- **A készüléken végzett bármilyen munka (tisztítás, karbantartás, szerszámcsere) megkezdése előtt a hálózati vezetékét húzza ki az aljzatból.**

ÖSSZEÁLLÍTÁS

- ➔ A felsőmarót állítsa össze, figyelembe véve a megmunkálás jellegét: pl. megfelelő alakmaró és párhuzamvezető használatával (lásd az A÷D ábrákat).

FIGYELMEZTETÉS!

- A készülék bekapcsolása előtt ellenőrizze le az adott használati módhoz alkalmazott rögzítő elemek meghúzását és a szerszámok megfelelő rögzítését.











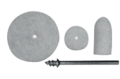
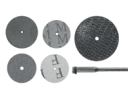

SZERSZÁMOK A MARÁSHOZ ÉS A CSISZOLÁSHOZ

Lásd az A6÷A8. ábrákat: marók behelyezése és kivétele.
Lásd a D1÷D5. ábrákat: az egyenes kézi csiszoló összeállítása.

FIGYELMEZTETÉS!

- Mielőtt a szerszámot a patronba befogná, ellenőrizze le, a szerszám élezését, sérülésmentességét, egytengelyűségét stb. Sérült és rossz szerszámot ne fogjon be a patronba. A sérült és deformált betétszerszámok erősen berezegenek és a készülék feletti uralom megszűnéséhez vezethetnek. Ne használjon sérült szerszámokat.
- **A szerszámszár átmérőjének megfelelő befogópatront használjon, csak ezzel biztosítható a szerszám megfelelő befogása és biztos rögzítése.**
- A szerszám átmérője feleljen meg a végzendő munka jellegének (lásd a műszaki adatoknál). Kivágó vagy fúró munkákhoz (vastagabb anyagok esetén), a szerszám átmérője ne legyen 6 mm-nél nagyobb, ellenkező esetben a motor túlterhelődik. Mélyebb hornyok marásához a szerszám átmérője ne legyen 8 mm-nél nagyobb (lásd a műszaki adatoknál). Horonymaráshoz olyan marószerszámokat használjon, amelyeknek az alsó részén is van vágóél. Lásd a 6. ábrát, ahol a szerszámok és a mart keresztmetszetek láthatók.
- A kézi egyenes csiszolóba csak olyan szerszámokat szabad befogni amelyeknek megengedett maximális fordulatszáma nem kisebb, mint a készülék legnagyobb (üresjárat) fordulatszáma.
- A kézi egyenes csiszolóba ne tegyen be túl nehéz szerszámokat, mert a nehéz szerszámok a készülék meghibásodását okozhatják. A csiszolóba csak kis méretű és súlyú szerszámokat fogjon be.
- **Az 1. táblázat azokat a szerszámokat (és a szerszámok felhasználási példáit) mutatja, amelyek az ajánlott (de nem tartozék) szerszámkészletek részei.**

SZERSZÁMOK ÉS RENDELTTETÉSÜK

			
Marószerszám acél, puha fémek, kerámiák, faanyagok, üvegszálás műanyagok stb. csiszolásához	Finiselő szerszámok, finom csiszoláshoz	Fúrók, finomfúráshoz	Polírozó szár, polírozó feltétkkel
			
Csiszoló szár, csiszoló, vágó és köszörülő tárcsákhoz	Korund csiszoló, fémek, hegesztési varratok, korrózió stb. csiszolásához, köszörüléséhez	Karborsziszoló, kő, üveg, kerámia, porcelán és színesfémek csiszolásához	Nejlonszál kefe, tisztításhoz
			
Acélkefe, korrózió, rozsd eltávolításához, elektromos csatlakozások tisztításához stb.	Felhúzható csiszolók (gumis szárra), elsősorban faanyagok csiszolásához	Tisztító és lehúzó kő	
			
Csiszolópapír tárcsa, fa és fém felületek csiszolásához	Csiszolópapír tárcsa: durva és finom (nagyoláshoz és finiseléshez)	Csiszológumi, apró fém alkatrészek felületének a tisztításához (pl. ezüst eszközök)	Fémpolírozó viasz

1. táblázat

A SZERSZÁMOK ELŐKÉSZÍTÉSE HASZNÁLATHOZ

- ➔ A filc polírozót, vagy a csiszolókat csavarozza fel a menetes szára. Javasoljuk, hogy a menetes szárat fogja be a patronba, majd a filc polírozót vagy a gumit ezt követően csavarozza fel a szára.

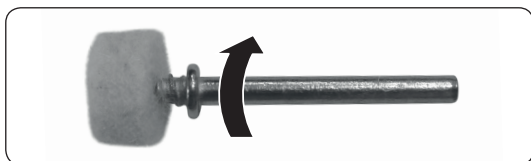

7. ábra

- ➔ A csiszoló tárcsákat (papír csiszolókat) a központosító nyílásnál tegye rá a szára (két alátét közé), majd csavarral rögzítse. A csavart jól húzza meg.

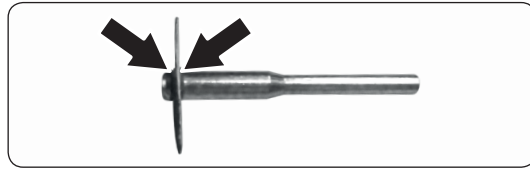

8. ábra

- ➔ A csiszoló hengert húzza rá a gumis szárra.

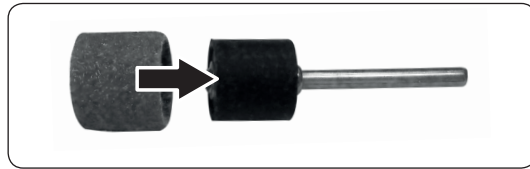

9. ábra

- A marószerszám szarát legalább 1,3 - 1,5 cm mélyen dugja a patronba, mert csak így biztosított a marószerszám biztos megfogása a megmunkáláshoz. A szerszám behelyezése során a gép tengelye legyen vízszintes síkban, ellenkező esetben a marószerszám elmozdulhat a patronban. A szerszámot az anya meghúzásával rögzítse a patronban.
- Ellenőrizze le a szerszám megfelelő és fix rögzítését a patronban.

A KÉSZÜLÉK BEÁLLÍTÁSA MARÁSHOZ

A marás mélységét a C3 vagy a C4 ábra szerint állítsa be.

- ➔ **Javasoljuk, hogy a marási fogásmélység ne legyen több, mint a marószerszám üzemi hosszának a fele, mert ellenkező esetben csak lassabban lehet a gépet tolni, illetve a marógép a nagy fogásmélység miatt túlterhelődhet. Illetve a marás minősége sem lesz megfelelő.**
- ➔ **Kivágó vagy mélyebb marási munkák esetén a végleges marási mélységet lépcsőzetesen kell elérni. Az egyes lépcsők marása nem okozhat túlterhelést a készüléken.**
- ➔ A beállított méretek leellenőrzéséhez végezzen egy hulladék fadarabon próbamarást (szükség esetén a gépet ismételten állítsa be).

AZ ELSZÍVÓ BERENDEZÉS CSATLAKOZTATÁSA

- ➔ A felsőmaró állványon (5. ábra, 6-os tétel) elszívó csatlakozó is található, amelyhez külső elszívót lehet csatlakoztatni. Az állványon található elszívó csomóhoz csatlakoztatson megfelelő ipari porszívót, és munka közben szívassa el a keletkező port. A por (különösen a vegyi anyagokkal kezelt faanyagok pora) egészségre ártalmas lehet.

V. Be- és kikapcsolás

⚠ FIGYELMEZTETÉS!

- A bekapcsolás előtt ellenőrizze le, hogy a szerszám (maró, fúró, csiszoló stb.) nem ér-e hozzá a felülethez, mert a bekapcsolás után a forgó szerszám a gépet eldobhatja, ami veszélyes helyzeteket teremthet.
- A marógépet bekapcsolt állapotban helyezze rá a munkadarabra, ellenkező esetben visszarúgás vagy a gép váratlan eldobása következhet be.

EGYENES CSISZOLÁSHOZ

- **Drótkefék, polírozó filtcárcsák, ragasztott és korund csiszolókorongok stb. használata előtt a készüléken állítsa be a fordulatszám szabályozón a 2. fokozatot (a maximális fordulatszám ne lesz több 14000-nél), ellenkező esetben a centrifugális erő hatására a csiszolószerszámok szétrobbanhatnak vagy azokból drótok, filcszalagok stb. szaladhatnak ki. Acél szerszámok esetében a fordulatszámot magasabb fokozatra is beállíthatja.**

A KÉSZÜLÉK BEKAPCSOLÁSA MARÓKÉNT VALÓ HASZNÁLAT SORÁN

Folyamat

1. Ellenőrizze le, hogy a hálózati feszültség megfelel-e a gép típuscímkéjén feltüntetett tápfeszültségnek. A hálózati vezetékét csatlakoztassa a fali aljzathoz, majd a vezetékét a munkaterületen kívül helyezze le.
2. A gépet jól fogja meg a kezével.
3. A gépet úgy helyezze le a munkadarabra, hogy a szerszám ne érjen hozzá a munkadarabhoz.
4. A szabályozó gombbal állítsa be a megmunkálási fordulatszámot.
5. A működtető kapcsolót kapcsolja „I” állásba (előre nyomással).
6. A készüléket fogja meg mindkét kezével (figyelembe véve a megmunkálás jellegét és a behelyezett szerszámot) és vezesse azt a munkadarabon (lásd az A10 vagy a B5 ábrát, vagy felsőmaróként való használatához a C3÷C8 ábrát). A felsőmaró állványt mindig két kézzel kell fogni.

A KÉSZÜLÉK BEKAPCSOLÁSA EGYENES CSISZOLÓKÉNT VALÓ HASZNÁLAT SORÁN

1. Ellenőrizze le, hogy a hálózati feszültség megfelel-e a gép típuscímkéjén feltüntetett tápfeszültségnek. A hálózati vezetékét csatlakoztassa a fali aljzathoz, majd a vezetékét a munkaterületen kívül helyezze le.
2. A motoros egységet akassza fel (lásd a D6. ábrát, nehogy a motor elindítása esetén a készülék ellenőrizetlen módon elmozduljon), majd a csiszolót vegye a kezébe.
3. A szabályozó gombbal állítsa be a megmunkálási fordulatszámot (figyelembe véve a befogott szerszámot, lásd az előző fejezetet).
4. A működtető kapcsolót kapcsolja „I” állásba (előre nyomással).

⚠ FIGYELMEZTETÉS!

- Ha a megmunkálás során szokatlan jelenséget észlel: zaj, rezgés stb. akkor a készüléket azonnal kapcsolja le, a hálózati vezetékét húzza ki az elektromos aljzathoz és próbálja megállapítani a jelenség okát. Amennyiben a jelenség a készülék hibájára utal, akkor a készüléket az Extol® márkaszervizben javíttassa meg (a szervizek jegyzékét a honlapunkon találja meg).

KIKAPCSOLÁS

- A kikapcsoláshoz a működtető kapcsolót állítsa „0” helyzetbe (hátra húzással).

VI. A készülék használata

1. Amennyiben a munkadarab saját súlya nem elegendő a stabil megfogáshoz, akkor a munkadarabot (anyagot) rögzítse le asztalos szorítóval vagy fogja be satuba.
2. A marógépet helyezze rá a munkadarab szélére úgy, hogy a szerszám ne érjen hozzá az anyaghoz, a párhuzamvezető (ha fel van szerelve) pedig az anyag szélénél legyen megtámasztva.
3. A gépet kapcsolja be és tolja rá a felületre.
4. A készüléket egyenletesen, enyhe nyomással tolja a marás irányába. A marógépet ne tartsa sokáig egy helyen, mert a forgó szerszám súrlódása okozta magas hőmérséklet a faanyagot megégeti. Ne nyomja a felsőmarót túl nagy erővel, mert ez a gép túlterhelését és a megmunkálás rosszabb minőségét eredményezi.

- Ha a párhuzamvezetőt is használja, akkor a párhuzamvezetőt finoman nyomja neki a munkadarab szélének.
- Mélyebb marási munkák esetén a marást több fogással hajtsa végre, amíg eljut a kívánt mélységig.
- Élmarás (alakmarás) esetén a felsőmarót vezesse úgy, hogy a szerszám a teljes alakot kimarja.

⚠ FIGYELMEZTETÉS!

- A készüléket könnyű építőanyagok (pl. gipszkarton stb.) megmunkálásához is lehet használni, azonban kizárólag csak elszívó csatlakoztatásával, mivel a keletkező por a gép meghibásodását okozhatja. Az ilyen sérülésekre és hibákra a garancia nem vonatkozik!

Megjegyzés:

- a készülékhez mellékelt fúró-maró szerszámokat hagyományos fúrógépben ne használja.

VII. Biztonsági utasítások a marógép használatához

- **A gépet gyermekek, magatehetetlen vagy szellemileg fogyatékos személyek nem használhatják. A gépet csak olyan személy üzemeltetheti, aki elolvasta és megértette a használati útmutatót és a készülék használatáért felelősséget vállal.** Ügyeljen arra, hogy a készülékkel gyerekek ne játszanak.
- **Munka közben használjon munkavédelmi eszközöket (pl. védőszemüveget, fülvédőt, por ellen védő maszkot (P2) stb.), különösen a vegyi anyagokkal kezelt faanyagok megmunkálása során. Amennyiben ez lehetséges,**

használjon por és forgácselszívót (pl. ipari porszívót). Viseljen megfelelő munkaruhát és védőcipőt, valamint a rezgések és a kézsérülések ellen védő kesztyűt.

További információkat a munkavédelmi eszközöket forgalmazó üzletekben kaphat.

- a) **Az elektromechanikus kéziszerszámot csak a szigetelt fogantyúfelületeknél fogja meg, mert a készülék a saját hálózati vezetékét is átvághatja.** Ha a betétszerszám elvágja a feszültség alatt álló vezetékét, akkor a kéziszerszám nem szigetelt fém részei szintén feszültség alá kerülnek, ami áramütést okozhat.
- b) **A munkadarabot rögzítse (például asztalos szorítókkal fogja be), a munkadarab megmunkálás közben legyen stabil.** A munkadarab kézzel történő rögzítése és megfogása súlyos sérülésekhez vezethet.

VIII. Biztonsági utasítások a csiszológép használatához

BIZTONSÁGI UTASÍTÁSOK AZ ÜZEMELTETÉSHEZ

Az alábbi biztonsági előírások a következő tevékenységekre vonatkoznak: csiszolás, drótkéfécsiszolás és tisztítás, polírozás, gravírozás, fafaragás vagy abrazív vágás.

- a) A jelen kéziszerszámot csiszoláshoz, drótkéfécsiszoláshoz és tisztításhoz, polírozáshoz, famegmunkáláshoz, kivágáshoz vagy gravírozáshoz lehet használni. A készülék használatba vétele előtt figyelmesen olvassa el az összes utasítást, nézze meg az ábrákat, és ismerkedjék meg a gép specifikus használatával. Az alábbi biztonsági és használati utasítások be nem tartása áramütéshez, tűzhez és/vagy súlyos sérüléshez vezethet.
- b) A készüléket ne használja síkköszörülési (lapcsiszolási) munkákhoz. A rendeltetéstől eltérő használat különböző kockázatokat rejt magában, és súlyos személyi sérülésekhez is vezethet.
- c) Ne használjon olyan tartozékokat, amelyeket a gyártó ehhez a kéziszerszámhoz nem irányzott elő és nem javasolt. A tartozék felszerelhetősége még nem jelenti azt, hogy az biztonságosan üzemeltethető a készülékben.
- d) A betétszerszám megengedett fordulatszámának legalább akkórának kell lennie, mint az elektromos kéziszerszámon megadott legnagyobb fordulatszám. A megengedettnél gyorsabban forgó betétszerszámok széttörhetnek és szétrepülhetnek.
- e) A betétszerszámok külső átmérője és vastagsága nem lehet nagyobb, mint a műszaki adatok között megadott érték. A túl nagy méretű betétszerszámot nem lehet megfelelő módon megvezetni a munkadarabon.
- f) A csiszolótárcsáknak, menesztőknek, vagy más tartozékoknak és betétszerszámoknak pontosan kell illeszkedniük a kéziszerszám befogó patronjába. Az olyan betétszerszámok és tartozékok, amelyek nem illelnek a kéziszerszám befogójába, egyetlenül forognak, erősen berezegnek, és a készülék feletti uralom elvesztéséhez vezethetnek.
- g) A száras betétszerszámokat (csiszolókat, marókat, tárcsákat stb.) ütközésig be kell tolni a befogópatronba. Ha a betétszerszámokat nem tolja be ütközésig, vagy azt csak a szár végén fogja be, akkor a magas fordulatszámú forgó betétszerszám kirepülhet a patronból.
- h) Sérült betétszerszámokat használni tilos! Minden használatba vétel előtt ellenőrizze le, hogy nem pattogzott-e le és nem repedt-e meg a csiszolókorong, nincs-e eltörve, megrepedve, vagy nagy mértékben elhasználódva a csiszoló tányér, nincsenek-e a drótkéfében kilazult, vagy eltört drótok. Ha az elektromos kéziszerszám vagy a betétszerszám leesett, akkor vizsgálja felül, nem rongálódott-e meg, illetve használjon hibátlan betétszerszámot. Miután ellenőrizte, majd behelyezte a készülékbe a betétszerszámot, tartózkodjon Ön és minden más közelben található személy is a forgó betétszerszám síkján kívül, és járassa egy percig az elektromos kéziszerszámot a legnagyobb fordulatszámmal. A hibás és sérült betétszerszámok a próbaidő alatt általában már széttörnek.
- i) Használjon egyéni védőeszközöket. A munka jellegétől függően használjon arcvédő maszkot vagy védőszemüveget. Amennyiben célszerű, viseljen porvédő álarcot, zajtompító fülvédőt, védőkesztyűt vagy munkakötényt, amely távol tartja a csiszolószerszám- és anyagreszecskeket. A szemvédőnek biztonságosan kell védeni a szemet a megmunkálás közben keletkező szemcsékkel szemben. A porszűrő maszk (vagy respirátor) legyen képes kiszűrni a levegőből a megmunkálás közben keletkező szemcséket. Ha hosszú ideig ki van téve erős zaj hatásának, akkor elveszítheti a hallását.
- j) A többi személyt tartsa biztonságos távolságban a munkahelytől. Minden olyan személynek, aki belép a munkaterületre, személyi védőfelszerelést kell viselnie. A munkadarab letört részei vagy a széttört betétszerszámok kirepülhetnek, és a közvetlen munkaterületen kívül is személyi sérülést okozhatnak.
- k) Az elektromos kéziszerszámot csak a szigetelt fogantyúfelületeknél fogja meg, ha olyan munkákat végez, amelyek során a vágószerszám kívülről nem látható, feszültség alatt álló vezetékkel vágja át. Ha a vágószerszám egy feszültség alatt álló vezetékhez ér, az elektromos kéziszerszám fémrészei szintén feszültség alá kerülnek, ami áramütést okozhat.
- l) A kéziszerszám bekapcsolása során a készüléket tartsa erősen a kezében. A villanymotor reakció ereje (a felfutás során) a készüléket a kezéből kitekerheti.
- m) Ha lehet, akkor a munkadarabot mindig fogja be satuba vagy rögzítse szorítóval. A túlságosan kicsi munkadarabokat lehetőleg befogva munkálja meg. Ha befogja a kis munkadarabokat, akkor mindkét kezét használhatja a megmunkáláshoz és a készülék helyes megvezetéséhez. A kör keresztmetszetű anyagok (rudak, csövek stb.) a vágás során elfordulnak, ami a betétszerszám kiugrását vagy a munkadarab sérülését okozhatja.
- n) Tartsa távol a hálózati vezetékét a forgó betétszerszámoktól. Ha elveszíti az uralmát az elektromos kéziszerszám felett, az átvághatja, vagy bekaphatja a hálózati csatlakozó kábelt, és az Ön keze vagy karja is a forgó betétszerszámhoz érhet.
- o) Amíg a szerszám forgása teljesen le nem áll, a gépet ne helyezze le. A forgásban lévő betétszerszám megérintheti a támasztó felületet, és Ön ennek következtében könnyen elvesztheti az uralmát az elektromos kéziszerszám felett.
- p) Szerszámcseré után mindig ellenőrizze le a patronanya meghúzását és a betétszerszám megfelelő rögzítését. A laza befogó elemek váratlanul elröppelhetnek vagy a betétszerszám kilazulását okozhatják.
- q) Ne járassa az elektromos kéziszerszámot, miközben azt más helyre viszi át. A forgó betétszerszám elkaphatja és felterkerheti a munkaruhát.
- r) A gép szellőzőnyílásait tartsa tisztán. A motorventilátor beszívja a levegőben található port, és amennyiben az sok fémport tartalmaz, akkor a lerakódások zárlatot okozhatnak.

- s) Az elektromos kéziszerszámot robbanásveszélyes környezetben, vagy gyúlékony anyagok mellett ne használja. A szikrák ezeket az anyagokat meggyújthatják.
- t) Ne használjon olyan betétszerszámokat, amelyek alkalmazásához folyékony hűtőanyagra van szükség. Víz, vagy más hűtőfolyadék használata balesethez vagy akár halálos áramütéshez is vezethet.

TOVÁBBI BIZTONSÁGI UTASÍTÁSOK AZ ÜZEMELTETÉSHEZ

A VISSZARÚGÁS, ÉS AZ EHHEZ KAPCSOLÓDÓ FIGYELMEZTETÉSEK

A visszarúgás a beékelődő vagy leblokkoló forgó betétszerszám, például csiszolótárcsa, csiszolótányér, drótkefe vagy más szerszám hirtelen reakciója. A beékelődés vagy leblokkolás a forgó betétszerszám hirtelen leállításához vezet. Ez az irányítatlan elektromos kéziszerszámot a betétszerszámnak a leblokkolási ponton fennálló forgási irányával szembeni irányban felgyorsítja.

Például: ha egy csiszolótárcsa beékelődik vagy leblokkol a megmunkálásra kerülő munkadarabban, a csiszolótárcsának a munkadarabra bemerülő éle leáll, és így a csiszolókorong kiugorhat vagy egy visszarúgást okozhat. A vágótárcsa ekkor a tárcsának a leblokkolási pontban fennálló forgásirányától függően a kezelő személy felé, vagy attól távolodva mozog. A beszorulás a tárcsa elrepedését is okozhatja.

Egy visszarúgás az elektromos kéziszerszám hibás és/vagy helytelen használatának következménye. Ezt az alábbiakban felsorolt megfelelő óvatossági intézkedésekkel meg lehet előzni.

- a) Tartsa szorosan fogva az elektromos kéziszerszámot, és hozza a testét és a karjait olyan helyzetbe, amelyben fel tudja venni a visszarúgó erőket. A kezelő személy megfelelő óvatossági intézkedésekkel uralkodni tud a visszarúgási és reakcióerők felett.
- b) A sarkok és élek közelében különösen óvatosan dolgozzon. Előzze meg a betétszerszám ugrálását a munkadarabon, valamint a betétszerszám leblokkolását. A forgó betétszerszám a sarkoknál és éleknél, valamint lepattanás esetén könnyen beékelődik. Ez a készülék feletti uralom elvesztéséhez, vagy visszarúgáshoz vezet.
- c) A készülékbe nem szabad fogazott szerszámokat befogni. Az ilyen betétszerszámok alkalmazása visszarúgáshoz vezetnek, vagy a kezelő elvesztheti az uralmát az elektromos kéziszerszám felett.
- d) A betétszerszámot olyan irányba mozgassa, ahogy a szerszám éle kilép a munkadarabból (forgácskiszórás iránya). Ellenkező irányú mozgatás esetén a betétszerszám kiugorhat a munkadarabból és sérülést okozhat a munkadarab felületében.
- e) Keményfém lapkás marók vagy fűrész tárcsák, volfrám-karbid marók és vágótárcsák használata esetén a munkadarabot mindig be kell fogni. Ezek a betétszerszámok könnyebben elakadnak a munkadarabban és visszarúgást okozhatnak. A tárcsa leblokkolása esetén a tárcsa általában el is reped. Keményfém lapkás marók vagy fűrész tárcsák, volfrám-karbid marók és vágótárcsák használata esetén a betétszerszám leblokkolása esetén elveszítheti az uralmát a készülék felett.

KIEGÉSZÍTŐ BIZTONSÁGI UTASÍTÁSOK CSISZOLÁSHOZ ÉS VÁGÁSHOZ

Kiegészítő biztonsági utasítások csiszoláshoz és vágótárcsával való daraboláshoz.

- a) A készülékbe csak ajánlott típusú csiszoló és vágó szerszámokat szabad befogni, amelyeket csak a rendeltetésüknek megfelelő célokra szabad használni. Például: a vágókorong oldalrészét csiszoláshoz nem szabad használni. A vágókorongok arra vannak méretezve, hogy az anyagot a korong élével lemunkálják, a korongra ható oldalirányú erők hatására a korong széttörhet.
- b) Menetes rögzítésű kúpos és hengeres csiszolószerszámokat csak hibátlan és sérülésmentes, valamint megfelelő méretű szárra szabad rögzíteni. A megfelelő szerszámszár biztosítja a csiszolófej hatékony használatát.
- c) A tárcsát a munkadarabra „beütögetni” tilos, továbbá a betétszerszámot nem szabad nagy erővel a munkadarabnak nyomni. Nem szabad nagy nyomással mély vágást végezni. A vágótárcsa nagy erővel való nyomása, vagy erőltetése a tárcsa beszorulását, elrepedését, vagy széttörését, illetve a gép visszarúgását okozhatja.
- d) A kezét ne tegye a vágási vonal elé vagy mögé. Amennyiben a vágótárcsa véletlenül beszorul a vágási hézagba, akkor a készülék visszarúgása a vágási síkban történik.
- e) Amennyiben a tárcsa beszorul vagy elakad, akkor a készüléket azonnal kapcsolja ki, és azt tartsa erősen abban a helyzetben, ahogy a gép elakadt, és addig ne mozdítsa el más irányba, amíg a tárcsa teljesen le nem fékeződik. Elakadáskor a gépet ne próbálja kihúzni a vágási hézagból, mert amíg a tárcsa forog, a tárcsa be is szorulhat, és a gép visszarúgását okozhatja. Keresse meg a tárcsa elakadás okát, és tegyen intézkedéseket az elakadás megelőzésére.
- f) Amennyiben a vágótárcsa áll, azt a vágási hézagba bedugni majd a gépet bekapcsolni tilos. A gépet a munkadarabon kívül kapcsolja be, várja meg a fordulatszám felfutását, majd a tárcsával folytassa a vágási munkát. Amennyiben a lefékeződött tárcsát a vágási hézagban indítja el, akkor a tárcsa valószínűleg elakad, és a készüléket ellenkező irányban kilöki a munkadarabból.
- g) A nagyméretű lapokat a vágás megkezdése előtt megfelelő módon támassza alá és fogja be. A nagyméretű lapok a saját súlyuk hatására meggömbülnek. A nagyobb lapokat és lemezeket a vágási él közelében, vagy a megmunkálási élek és szélek mellett, lehetőleg két oldalról kell megtámasztani és rögzíteni.
- h) Ha olyan helyen végez vágási munkát, ahol nem tudja mi van a felület alatt, akkor legyen nagyon óvatos. A tárcsa elvághatja a gáz- és vízvezetékét, valamint az elektromos kábeleket, továbbá az elakadó tárcsa a gépet kilöki a vágási élből.

KIEGÉSZÍTŐ BIZTONSÁGI UTASÍTÁSOK DRÓTKEFÉVEL TÖRTÉNŐ CSISZOLÁSI MUNKÁKHOZ

- a) A drótkeféből a munka során drótszálak repülnek ki. A drótkefét ne terhelje túl a szerszám erős nyomásával. A kirepülő drótdarabok könnyedén áthatolnak a vékonyabb ruhán, vagy akár az emberi bőrön is.
- b) A drótkéfés betétszerszámok használatba vétele előtt a befogott betétszerszámot legalább egy percig futtassa maximális fordulatszámon. A futtatás ideje alatt ne álljon a forgási síkban (ott más személy sem tartózkodhat). A futtatás ideje alatt a kilazult drótszálak kirepülnek a betétszerszámból.
- c) Munka közben ne álljon a drótkefe forgási síkjában. A munkadarabról leválasztott apró szemcsék vagy a kitörő drótszálak a forgási síkban nagy sebességgel mozognak és sérülést okozhatnak.

IX. Általános biztonsági előírások az elektromos kéziszerszámokhoz

▲ FIGYELMEZTETÉS!

A jelen kéziszerszámhoz mellékelt használati útmutatót, biztonsági előírásokat és egyéb utasításokat olvassa el. Az alábbi biztonsági és használati utasítások be nem tartása áramütéshez, tűzhez és/vagy súlyos személyi sérüléshez vezethet.

A használati útmutatót és az egyéb előírásokat őrizze meg, hogy később is el tudja olvasni.

A következő figyelmeztető utasításokban szereplő „elektromos kéziszerszám” kifejezés alatt hálózati vezetéken keresztül az elektromos hálózatról, vagy akkumulátorról táplált (elektromos hálózattól független) elektromos kéziszerszámot kell érteni.

1) BIZTONSÁGOS MUNKAKÖRNYEZET

- A munkahelyet tartsa tisztán és biztosítsa a megfelelő világitást.** A rendetlen és rosszul megvilágított munkahely baleset forrása lehet.
- Az elektromos kéziszerszámmal ne dolgozzon robbanásveszélyes helyen (gyúlékony folyadékok és gázok közelében, vagy poros levegőjű helyen).** Az elektromos szerszámban keletkező szikrák a port vagy a robbanásveszélyes anyagokat berobbanthatják.
- Az elektromos kéziszerszám használata közben a gyerekeket és az illetéktelen személyeket tartsa távol a munkahelytől.** Ha megzavarják a munkájában, akkor elvesztheti az uralmát az elektromos kéziszerszám felett.

2) ELEKTROMOS BIZTONSÁG

- A csatlakozódugót csak a dugónak megfelelő hálózati aljzathoz csatlakoztassa. A csatlakozódugót átalakítani tilos. A földeléses csatlakozódugót csak közvetlenül a földeléses aljzathoz szabad csatlakoztatni (elágazó használata tilos).** Az áramütések elkerülése érdekében csak sértetlen csatlakozódugóval, és a dugónak megfelelő aljzatról üzemeltesse a kéziszerszámot.
- Ügyeljen arra, hogy a teste ne érjen hozzá földelt tárgyakhoz (fűtőcsövekhez, radiátorhoz, tűzhelyhez, hűtőszekrényhez stb.).** Amennyiben a teste le van földelve, nagyobb az áramütés kockázata.
- Az elektromos kéziszerszámot ne tegye ki eső vagy nedvesség hatásának.** Az elektromos kéziszerszámba kerülő víz növeli az áramütés kockázatát.
- A hálózati vezeték csak a rendeltetésének megfelelő célokra használja. Az elektromos kéziszerszámot ne húzza és ne szállítsa a hálózati vezetéknél megfogva. A hálózati csatlakozódugót tilos a vezetéknél fogva kihúzni a fali aljzathoz, ehhez a művelethez a csatlakozódugót fogja meg. A hálózati vezeték tartása kellő távolságra a forró alkatrészekről, olajos tárgyaktól és éles sarkoktól, valamint a gép mozgó részeitől. A sérült vagy összetekeredett hálózati vezeték balesetet okozhat.**
- A szabadban végzett munkákhoz csak hibátlan, és szabadban való munkákra alkalmas hosszabbítót használjon az elektromos kéziszerszámhoz. A szabadtéri használatra készült hosszabbító alkalmazásával csökkentheti az áramütés kockázatát.**
- Amennyiben az elektromos kéziszerszámot nedves, vizes helyen használja, akkor azt áram-védőkapcsolóval (RCD) védett hálózati aljzathoz csatlakoztassa. Az áram-védőkapcsoló (RCD) használata csökkenti az áramütés kockázatát.**
Az áram-védőkapcsoló (RCD) kifejezéssel azonos jelentésű a „hiba-áram védőkapcsoló (GFCI)” vagy a „földzárlat megszakító (ELCB)” is.

3) SZEMÉLYI BIZTONSÁG

- Az elektromos kéziszerszám használata közben legyen figyelmes, jól gondolja át mit fog csinálni, koncentráljon a munkára, a cselekedeteit pedig józan megfontolások vezéreljék. Az elektromos készüléket ne használja ha fáradt, alkoholt vagy kábítószert fogyasztott, vagy gyógyszerek hatása alatt áll. Az elektromos kéziszerszám használata közbeni pillanatnyi figyelmetlenség komoly balesetek forrása lehet.**
- Használjon egyéni védőeszközöket. Munka közben mindig viseljen védőszemüveget.** Az elektromos kéziszerszám jellegétől függő munkavédelmi eszközök (például légszűrő maszk, csúszásgátló védőcipő, fejtető sisak, fülvédő stb.) előírás szerű használatával csökkentheti a baleseti kockázatokat.
- Előzze meg a véletlen gépindításokat. Az elektromos kéziszerszám mozgatása és szállítása során a hálózati vezeték húzza ki az aljzathoz, az ujját pedig vegye le a főkapcsolóról. Ez érvényes arra az esetre is, ha a kéziszerszámba akkumulátort szerel be. Ha az elektromos kéziszerszám mozgatásakor az ujját a főkapcsolón marad, akkor a gép véletlenül elindulhat, aminek súlyos sérülés lehet a következménye.**
- Az elektromos kéziszerszám bekapcsolása előtt abból távolítsa el a beállításához szükséges szerszámokat és kulcsokat. A forgó géprészben maradt kulcs vagy más tárgy súlyos balesetet okozhat.**
- Csak biztonságosan elérhető távolságban dolgozzon a géppel. Munka közben álljon stabilan és biztonságosan a lábán. Így bármilyen körülmények között megőrizheti uralmát a gép felett.**
- Viseljen megfelelő munkaruhát. Forgó gépek használata esetén ékszereket, laza ruhát viselni tilos. Ügyeljen arra, hogy a haja, a ruhája, vagy a kesztyűje ne kerülhessen a forgó alkatrészek közelébe. A laza ruhát, a lógó ékszereket, vagy a hosszú haját a gép forgó alkatrészei elkapathatják.**
- Amennyiben a géphez lehet forgácsgyűjtőt, vagy por- és forgácselzívót csatlakoztatni, akkor ezt megfelelően csatlakoztassa az elektromos kéziszerszámhoz. Az elszívó és forgácsgyűjtő alkalmazásával védekezhet a por okozta kockázatokkal szemben.**
- A készülék gyakori használata nem jelenti azt, hogy elhanyagolhatja a biztonságos használat előírásait, a rutinszerű és figyelmetlen munka súlyos balesetek előidézője lehet. A figyelmetlenség egy pillanat alatt is okozhat súlyos balesetet.**

4) AZ ELEKTROMOS KÉZISZERSZÁM HASZNÁLATA ÉS KARBANTARTÁSA

- Az elektromos kéziszerszámot ne terhelje túl. A munka jellegének megfelelő elektromos kéziszerszámot használjon. A megfelelően kiválasztott elektromos kéziszerszám biztosítja a rendeltetésének megfelelő biztonságot és hatékonyságot.**
- A meghibásodott főkapcsolójú elektromos kéziszerszámot ne használja. A hibás főkapcsolóval rendelkező elektromos kéziszerszám használata veszélyes, a készüléket meg kell javíttatni.**
- Beállítás, tartozékcseré, karbantartás, vagy a kéziszerszám lehelyezése előtt az elektromos kéziszerszám csatlakozódugóját húzza ki a fali aljzathoz (illetve vegye ki az akkumulátort, ha az kivehető). Ezzel megakadályozhatja a véletlen gépindítást az ilyen jellegű munkák végrehajtása közben.**
- A használaton kívüli elektromos kéziszerszámot gyerekektől, valamint a használati utasítást nem ismerő személyektől elzárva tárolja, és ezeknek ne**

engedje a kéziszerszám használatát sem. Az elektromos kéziszerszám hozzá nem értő kezekben veszélyes lehet.

- e) Az elektromos kéziszerszámot és tartozékait karban kell tartani. Az elektromos kéziszerszámot, a működető és mozgó részeit, a burkolatokat és a védelmi elemeket a használatba vétel előtt ellenőrizze le. Sérült, repedt, vagy rosszul beállított és a szabályszerű működést zavaró hibákkal rendelkező kéziszerszámmal dolgozni tilos. A sérült és hibás kéziszerszámot az újbóli használatba vétele előtt javítsa meg. A karbantartások elmulasztása és elhanyagolása balesetet okozhat.
- f) Tartsa tisztán és éles állapotban a vágószerszámokat. A megfelelően karbantartott és élezett vágószerszámokkal jobb a megmunkálás hatékonysága, és kisebb a kockázata a vágószerszám leblokkolásának.
- g) Az elektromos kéziszerszámot, a tartozékokat és vágószerszámokat csak a használati utasítás előírásai szerint, valamint a rendeltetésének megfelelő módon, továbbá az adott munkakörülményeket és a munka típusát is figyelembe véve használja. A rendeltetéstől eltérő géphasználat veszélyes és váratlan helyzeteket hozhat létre.
- h) A kéziszerszám fogantyúit és markolatait tartsa tiszta, száraz, zsír- és olajmentes állapotban. Ha a kéziszerszámot nem tudja biztonságosan és csúszásmentesen fogni, akkor váratlan helyzetekben elveszítheti az uralmát a gép felett.

5) SZERVIZ

- a) Az elektromos kéziszerszám javítását bízva márkavagy szakszervizre, a készülék javításához csak eredeti alkatrészeket szabad felhasználni. Csak így biztosítható az elektromos kéziszerszám biztonságának az eredeti módon való helyreállítása.

X. Címkék és piktogramok



	A használatba vétel előtt olvassa el a használati útmutatót.
	Munka közben használjon megfelelő védőkesztyűt, védőszemüveget, fülvédőt és szűrőmaszkot.
	Maximális szerszám- és szárátmérő csiszolóshoz.
	Maximális szerszám- és szárátmérő maráshoz.
	Kettős szigetelés.
	A termék megfelel az EU előírásainak.
	A készüléket háztartási hulladékok közé kidobni tilos! A készüléket adja le újrahasznosításra. Az elektromos és elektronikus hulladékokról szóló 2012/19/EK számú európai irányelv szerint az ilyen készülékeket a háztartási hulladékok közé kidobni tilos.
	Gyártási szám Az év és hónap adatot a termék sorszáma követi.

2. táblázat

XI. Szerviz és karbantartás

FIGYELMEZTETÉS!

- A gépen végzett bármilyen munka megkezdése előtt a hálózati vezetékét húzza ki az aljzatból.
- A gépet és a szellőző nyílásait tartsa tisztán. Az eltömődött szellőző nyílások meggátolják a motor hűtését, ami a motor túlmelegedését okozhatja.
- A gépet enyhén benedvesített ruhával törölje meg, ügyeljen arra, hogy víz ne kerüljön a gépbe. Oldószereket vagy agresszív tisztítószereket ne használjon. Sérülést okozhatnak a műanyag felületeken.

VÁSÁROLHATÓ TARTOZÉKOK

Pót tartozékok	Rendelési szám
Patron, 5 darabos készlet (3,2; 4; 6; 6,3 mm+ négyszög patron)	408010A
Szénkefe, 2 db	408010C
Egyenes csiszoló, hajlékony tengellyel	408010D
Kis állvány, körzövel	408010E
Száras maró készlet, 5 darabos, 3,2 mm-es szárátmérő	44093
Száras maró készlet, 3 darabos, 6,3 mm-es szárátmérő	44097

3. táblázat

A SZÉNKEFÉK KOPÁSÁNAK AZ ELLENŐRZÉSE / SZÉNKEFÉK CSERÉJE

- Ha a készülék használata során a gépben szikrázást lát, illetve a szerszám forgása nem egyenletes, akkor a gépet vigye Extol® márkaszervizbe, ahol ellenőrzik és szükség szerint kicserélik a szénkeféket. A szervizek jegyzékét a használati útmutató elején feltüntetett honlapunkon találja meg. A szénkefék cseréjét és ellenőrzését ne próbálja meg saját erőből végrehajtani, mivel a szénkefe cseréje során meg kell bontani a készüléket. Csak eredeti, a készülék gyártójától származó szénkefét szabad a készülékbe szerelni, csere esetén mindkét szénkefét ki kell cserélni.
- Ha a termék a garancia ideje alatt meghibásodik, akkor forduljon az eladó üzlethez (amely a javítást az Extol® márkaszerviznél rendeli meg). A termék garancia utáni javításait az Extol® márkaszervizeknél rendelje meg. A szervizek jegyzékét a honlapunkon találja meg (lásd az útmutató elején).

XII. Tárolás

- A megtisztított készüléket száraz helyen, gyerekektől elzárva, 45 °C-nál alacsonyabb hőmérsékleten tárolja. A készüléket óvja a közvetlen napsütéstől és hőforrásoktól.

XIII. Hulladék megsemmisítés

CSOMAGOLÓ ANYAG:

- A csomagolást az anyagának megfelelő hulladékgyűjtő konténerbe dobja ki.

ELEKTROMOS BERENDEZÉSEK

- A készüléket háztartási hulladékok közé kidobni tilos! A készüléket adja le újrahasznosításra. Az elektromos és elektronikus hulladékokról szóló 2012/19/EU számú európai irányelv szerint az ilyen készülékeket a háztartási hulladékok közé kidobni tilos. A szelektált hulladék gyűjtőhelyekről a polgármesteri hivatalban kaphat további információkat.



XIV. Garancia és garanciális feltételek

GARANCIÁLIS IDŐ

A mindenkor érvényes, vonatkozó jogszabályok, törvények rendelkezéseivel összhangban a Madal Bal Kft. az Ön által megvásárolt termékre a jótállási jegyen feltüntetett garanciaidőt ad. A termék javítását a Madal Bal Kft.-vel szerződéses kapcsolatban álló szakszerviz a garanciális időszakban díjmentesen végzi el.

GARANCIÁLIS IDŐ ALATTI ÉS GARANCIÁLIS IDŐ UTÁNI SZERVIZELÉS

A termékek javítását végző szakszervizek címe, a javítás ügymenetével kapcsolatos információk a www.madalbal.hu weboldalon találhatóak meg, illetve a szakszervizek felsorolása a termék vásárlásának helyén is beszerezhető. Tanácsadással a (1)-297-1277 ügyfélszolgálati telefonszámon állunk ügyfeleink rendelkezésére.

EK Megfelelőségi nyilatkozat

A nyilatkozat tárgya, modell vagy típus, termékazonosító:

Extol® Craft 408010
Multifunkciós felsőmaró 600 W

A gyártó: Madal Bal a.s. • Bartošova 40/3, CZ-760 01 Zlín • Cégszám: 49433717

kijelenti,

hogy a fent megnevezett termék megfelel az Európai Unió harmonizáló rendeletek és irányelvek előírásainak:
2006/42/EK; 2011/65/EU; 2014/30/EU;

A jelen nyilatkozat kiadásáért kizárólag a gyártó a felelős.

Harmonizáló szabványok (és módosító mellékleteik, ha ilyenek vannak), amelyeket a megfelelőség nyilatkozat kiállításához felhasználtunk, és amelyek alapján a megfelelőségi nyilatkozatot kiállítottuk:

EN 62841-1:2015; EN 62841-2-17:2017; EN 55014-1:2017; EN 55014-2:2015;
EN IEC 61000-3-2:2019; EN 61000-3-3:2013; EN IEC 63000:2018;

A műszaki dokumentáció 2000/14/EK szerinti összeállítását Martin Šenkýř hajtotta végre, a Madal Bal a.s. társaság székhelyén:
Průmyslová zóna Příluky 244, 760 01 Zlín, Cseh Köztársaság.

A műszaki dokumentáció (a 2000/14/EK szerint), a Madal Bal, a.s. társaság fent feltüntetett székhelyén áll rendelkezésre.

Az EU megfelelőségi nyilatkozat kiadásának a helye és dátuma: Zlín, 2021. 03. 22.

A Madal Bal, a.s. nevében:



Martin Šenkýř,
igazgatótanácsi tag

Einleitung

Sehr geehrter Kunde,

wir bedanken uns für Ihr Vertrauen, dass Sie der Marke Extol® durch den Kauf dieses Produktes geschenkt haben.

Das Produkt wurde eingehenden Zuverlässigkeits-, Sicherheits- und Qualitätstests unterzogen, die durch Normen und Vorschriften der Europäischen Gemeinschaft vorgeschrieben werden.

Im Falle von jeglichen Fragen wenden Sie sich bitte an unseren Kunden- und Beratungsservice:

www.extol.eu servis@madalbal.cz

Hersteller: Madal Bal a. s., Průmyslová zóna Příluky 244, 76001 Zlín, Česká republika

Herausgegeben am: 20. 7. 2015

I. Charakteristik-Nutzungszweck

- Die Multifunktionsfräse Extol® Craft 408010 ist entweder als Oberfräse zum Fräsen von Öffnungen, Kanten und Nuten in Holz, Kunststoff und leichten Bauwerkstoffen (jedoch stets mit angeschlossener Staubabsaugung) in verschiedenen Formen je nach Form des Formfräsers (siehe Abb. Nr. 6) oder zum Ausführen von Ausschnitten im Material mit Schaftfräsern oder unter Anwendung vom abnehmbaren Aufsatz als Geradschleifer (siehe obige Abbildungen) bestimmt.

BEISPIELE DER PROFILFORMEN BEI ANWENDUNG DES ENTSPRECHENDEN FRÄSERS



Abb.6, Fräser im Set Extol® Premium 44041

II. Technische Daten

Bestellnummer	408010
Leistungsaufnahme	600 W
Leerlaufdrehzahl	10 000 - 30 000 min ⁻¹
Spannzange der Fräse mit Durchmesser	3,2; 4; 6; 6,3 mm (Kreis) 2,6 mm (Rechtecke) für Bowdenzug
Schaftdurchmesser des Werkzeugs für Geradschleifer	3,2 mm
Max. Tellerdurchmesser (Körper) für Geradschleifer	32 mm
Max. Fräserdurchm. zum Fräsen von Löchern und Kanten	32 mm
Max. Fräserdurchm. zum Fräsen im Material (Nutenfräsen)	8 mm
Max. Stifffräserdurchm. für Ausschnitte/Schneiden	6 mm
Fräsmaschinenhub	0-40 mm
Max. Radius vom Kreisausschnitt ¹⁾	30,5 cm
Länge des Bowdenzugs für Geradschleifer	90 cm
Spannung/Frequenz	220-240 V~50 Hz
Elektronische Drehzahlregelung	ja
Anschlussmöglichkeit für Staubabsaugung	ja
Gewicht der Motoreinheit (ohne Zubehör und Kabel)	1,3 kg
Schutzart	IP X0
Doppelte Isolierung	ja
Schalldruckpegel L _{pA} (nach EN 60745-2-17)	90 ± 3 dB(A); Unsicherheit K
Schallleistungspegel L _{WA} (nach EN 60745-2-17)	101 ± 3 dB(A) ; Unsicherheit K
Vibrationswert (nach EN 60745); Unsicherheit K ²⁾	
• am Hauptgriff a _h	3,4 m/s ² ± 1,5
• am Hilfsgriff a _h	1,5 m/s ² ± 1,5

- Gemessen ab Mitte der Drehbohrung der Fräse in der seitlichen Führungsschiene (Anschlag) zur Schaftmitte des Fräsers.
 - Der angeführte Vibrationswert kann sich je nach Fräsart und gefrästem Material unterscheiden.
- Der deklarierte Vibrationswert wurde durch eine Methode nach der EN 60745 ermittelt, und daher kann dieser Wert zur Schätzung der Belastung des Arbeiters durch Vibrationen auch bei der Benutzung von anderen Elektrowerkzeugen angewendet werden.
 - Es ist eine Sicherheitsmessung zum Schutz der Bediener zu bestimmen, die auf der Auswertung von Vibrationsbelastung unter tatsächlichen Nutzungsbedingungen basiert, wobei auch die Zeit zu berücksichtigen ist, in der das Werkzeug stillsteht, oder - wenn in Betrieb - nicht benutzt wird. Legen Sie zusätzliche Maßnahmen zum Schutz des Bedieners vor Vibrationen fest, die auch die Wartung des Gerätes und Einsteckwerkzeuge, die Organisation der Arbeitstätigkeit u. ä. umfassen.
 - Der Schallleistungspegel übersteigt den Wert von 85 dB(A), daher ist bei der Arbeit mit der Fräsmaschine ein geeigneter Gehörschutz zu tragen.

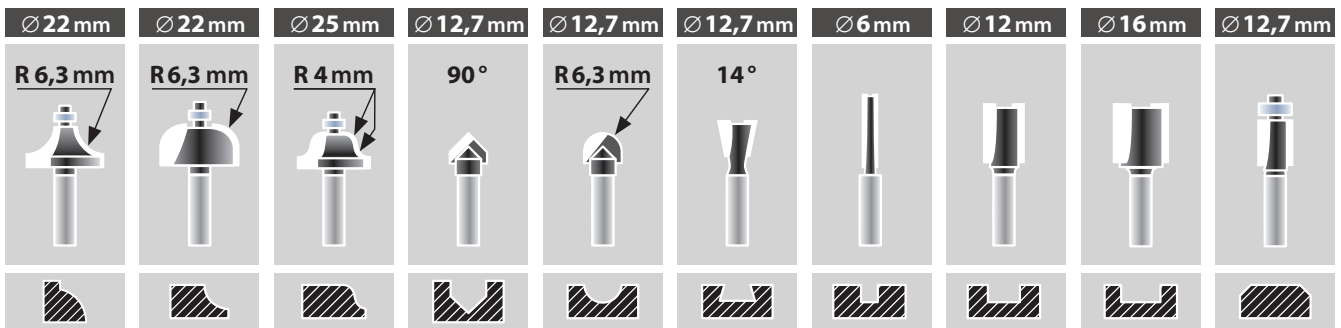
III. Bestandteile und Bedienungselemente

Abb. 5, Position - Beschreibung

- 1) Betriebsschalter der Motoreinheit
- 2) Drehzahlregler
- 3) Arretierung der Spindeldrehung zum Werkzeugwechsel
- 4) Griff zur Anwendung mit einem kleinen Ständer, z.B. für den Ausschneidmodus
- 5) Ständer zur Anwendung zusammen mit dem Griff 4) und Leitschiene für Kreisausschnitte 7)
- 6) Ständer zur Anwendung der Motoreinheit als Oberfräse
- 7) Leitschiene für Kreisausschnitte oder Profilschnitte
- 8) Seitenleitschiene (Längsanschlag) zur Ausführung von den zur Kante parallelen Nuten
- 9) Abnehmbarer Aufsatz mit einem Bowdenzug zur Anwendung als Geradschleifer
- 10) Bohrfräser zum Ausschneiden oder Bohren
- 11) Spannzangen mit kreisförmiger Öffnung zum Spannen der Fräferschäfte
- 12) Futter mit quadratischem Profil zum Befestigen vom Bowdenzug des Geragschleiferaufsatzes
- 13) Schlüssel zum Anziehen/Lösen der Überwurfmutter vom Geragschleiferaufsatz
- 14) Schlüssel zum Anziehen/Lösen der Sechskantüberwurfmutter der Fräse
- 15) Netzkabel der Motoreinheit

IV. Vorbereitung des Geräts zur Anwendung

HINWEIS

- **Vor dem Gebrauch lesen Sie die komplette Bedienungsanleitung und halten Sie diese in der Nähe des Gerätes, damit sich der Bediener mit ihr vertraut machen kann. Falls Sie das Produkt jemandem ausleihen oder verkaufen, legen Sie stets diese Gebrauchsanleitung bei. Verhindern Sie die Beschädigung dieser Gebrauchsanleitung. Der Hersteller trägt keine Verantwortung für Schäden infolge vom Gebrauch des Gerätes im Widerspruch zu dieser Bedienungsanleitung. Machen Sie sich vor dem Gebrauch des Geräts mit allen seinen Bedienungselementen und Bestandteilen und auch mit dem Ausschalten des Gerätes vertraut, um es im Falle einer gefährlichen Situation sofort ausschalten zu können. Kontrollieren Sie vor der Anwendung den festen Sitz sämtlicher Komponenten und auch ob irgendein Teil des Gerätes (inkl. Netzkabel) nicht beschädigt ist. Als Beschädigung wird auch ein morsches Netzkabel betrachtet. Ein Gerät mit beschädigten Teilen darf nicht benutzt und muss in einer autorisierten Werkstatt der Marke Extol® repariert werden.**
- **Vor jeglichen Modifikationen, Einrichtung oder Austausch des Werkzeugs trennen Sie das Netzkabel vom Stromnetz.**

ZUSAMMENBAU

- ▶ Bauen Sie die Fräse unter Berücksichtigung des beabsichtigten Nutzungszwecks zusammen, z. B. Montage der seitlichen Führungsleiste, des Ständers u. ä. - siehe Abbildungen A bis D.

HINWEIS

- Kontrollieren Sie vor der Inbetriebnahme der Maschine, ob alle Einstell- und Montageelemente der Maschine für den jeweiligen Nutzungszweck fest angezogen und gesichert sind.

EINLEGEN/AUSTAUSCH VOM FRÄSER (FRÄSWERKZEUG) ODER AUFSATZ FÜR DEN GERADSCHEIFER

Siehe Abb. A6-A8. - zum Einlegen/Austausch des Fräfers. Siehe Abb. D1 – D5 zur Installation vom Aufsatz für den Geradschleifer.

HINWEIS

- Kontrollieren Sie vor dem Einlegen des Werkzeugs in die Spannvorrichtung, ob es nicht beschädigt ist, ob die Schneiden nicht stumpf sind, oder der Werkzeugschaft nicht verbogen u. ä. ist. Werkzeuge mit einem krummen Schaft erhöhen die Vibrationen und können zum Verlust der Kontrolle über das Werkzeug und zu gefährlichen Situationen führen. Beschädigte Werkzeuge dürfen nicht verwendet werden.
- **Der Öffnungsdurchmesser der Spannvorrichtung muss dem Schaftdurchmesser des Werkzeugs entsprechen, sonst kann das Werkzeug auch durch ein festes Anziehen der Überwurfmutter nicht ordnungsgemäß gespannt werden.**
- Der Durchmesser des angewendeten Werkzeugs muss entsprechend der auszuführenden Tätigkeit gewählt werden, siehe Kapitel „Technische Angaben“. Für Ausschnitt-/ Durchschneidearbeiten im stärkeren Werkstoff muss ein Fräser mit Durchmesser bis 6 mm gewählt werden, damit der Motor nicht überlastet wird. Zum Schneiden von Nuten bis zu einer bestimmten Tiefe im Material muss der Werkzeugdurchmesser max. 8 mm betragen, siehe Kapitel „Technische Angaben“. Bei den Nutenherstellung/-schneiden bestimmten Fräsern müssen die Abschnitte auch im unteren Bereich des Fräsers herausragen. Eine Übersicht befindet sich auf der Abb. 6, wo gefräste Profile dargestellt sind.
- Bei der Anwendung von Werkzeugen im Geradschleifer müssen solche Werkzeuge gewählt werden, deren Höchstdrehzahl nicht kleiner ist, als die maximale Drehzahl der Fräse.
- Installieren Sie in den Geradschleifer keine Werkzeuge, die schwere Schleifstifte enthalten, weil diese zu schwer sind und den Geradschleifer beschädigen, Kribbelgefühle in den Händen und Verlust der Kontrolle über das Gerät verursachen können. Wählen Sie immer Werkzeuge mit kleinen Schleifstiften.
- **In der folgenden Tabelle 1 sind Werkzeuge mit Anwendungsbeispielen angeführt, die Bestandteil von verkauften Werkzeugsets (jedoch nicht Bestandteil der Lieferung) sind.**

ARBEITSWERKZEUGE MIT BESTIMMENDER ANWENDUNG











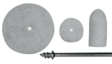
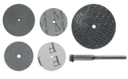

			
Stiftfräser zum Ausschleifen von Stahl, weichen Metallen, Keramik, Holz, Glasfaser u. ä.	Werkzeuge zur Endbearbeitung - Feinschleifen	Kleine Bohrer zum Feinbohren	Schleifscheibenträger mit Schleifaufsätzen
			
Träger für Schleif- und Trennscheiben, Schleifgummi	Korundschleifwerkzeuge zum Schleifen von den meisten Metallen, Schweißnähten, Rost usw.	Siliciumkarbid-Werkzeuge zum Schleifen von Stein, Keramik, Porzellan, und NE-Metallen	Nylonbürsten zum Reinigen
			
Stahlbürsten zum Entfernen von Rost, oxidierten Oberflächen an Elektroteilen u. ä.	Überziehbare Zylinder auf einen Gummiträger zum Schleifen, v. a. von Holz	Abziehstein zum Reinigen von Schleifscheiben	
			
Schleifpapierscheibe zum Oberflächen-schleifen von Holz und Metallen	Schleifpapierscheiben mit Grob- und Feinkörnung zum Grobschleifen und anschließende Endbearbeitung.	Schleifgummi zum Reinigen von Oberflächen kleiner Metallgegenstände, z. B. Schmuck aus Silber	Wachs zum Polieren von Metallen

Tabelle 1

VORBEREITUNG DER WERKZEUGE ZUR ANWENDUNG

- Schrauben Sie die Polierfilzscheiben und die Schleifgummischeibe auf den Träger auf, der über ein Gewinde mit Spitze verfügt. Wir empfehlen, den Träger mit Spitze in die Spannzanze des Geradschleifers zu spannen und die Polierfilzscheibe oder die Schleifgummischeibe auf die Spitze manuell aufzuschrauben.



Abb. 7

- Legen Sie die Schleifscheiben und Schleifpapierscheiben mit einer Spannöffnung in der Mitte zwischen die Trägerunterlegscheiben und befestigen Sie sie mit einer Schraube am Träger. Ziehen Sie die Schraube ordentlich an.

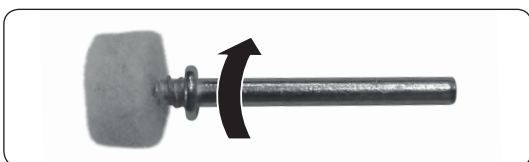

Abb. 8

- Schieben Sie die Schleifzylinder auf den Gummizylinder am Träger auf.

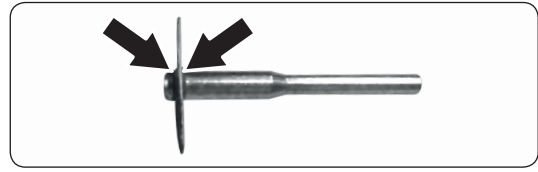

Abb. 9

- Schieben Sie den Werkzeugschaft in die Spannzanze so ein, dass in dieser mindestens 1,3-1,5 cm der Schaftlänge eingeschoben sind, und zwar wegen einer sicheren Spannung beim Drehen. Schieben Sie das Werkzeug in die Spannzanze, wenn das Gerät waagrecht liegt, sonst wird der Werkzeugschaft tiefer in die Spannzanze rutschen. Sichern Sie dann die Spannzanze durch gründliches Anziehen der Überwurfmutter.
- Kontrollieren Sie, ob das Werkzeug fest angezogen und gesichert ist.

EINSTELLUNG DER FRÄSE ZUM FRÄSEN

Stellen Sie die Frästiefe nach der Abb. C3 oder C4 ein.

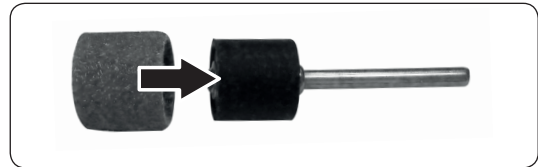
- Stellen Sie die Tiefe so ein, dass die **Materialabtragungsstärke nicht die Höhe des Tauch-(Nut-)Fräasers übersteigt und die seitliche Materialabtragungsstärke (beim Fräsen von Kanten) nicht die Hälfte des Fräswerkzeugs übersteigt, da dies sonst ein langsames Führen des Werkzeugs erfordert und zur Überlastung der Fräse führen kann. Außerdem reduziert sich die Qualität des gefrästen Profils.**
- Bei Durschneide-/Ausschneidearbeiten in stärkeren Materialien muss man die Gesamttiefe in Teilabschnitte aufteilen, sonst würde dies zur Berlastung der Fräse führen.
- Zur Überprüfung der eingestellten Fräsenparameter und Kennenlernen der Arbeitsweise empfehlen wir, zuerst ein Probefräsen an einem Holzmuster durchzuführen.

ANSCHLUSS EINER ABSAUGVORRICHTUNG

- Der Aufsatz zur Anwendung der Maschine als Oberfräse - siehe Abb. 5, Position 6 - ist mit einem Endstück zum Anschluss einer externen Staubabsaugvorrichtung ausgestattet. Schließen Sie vor der Materialbearbeitung an dieses Endstück einen geeigneten Staubsauger an, da das Einatmen vom Staub von chemisch behandeltem Material gesundheitsschädlich sein kann.

V. Ein-/Ausschalten

WARNUNG

- Prüfen Sie vor der Inbetriebnahme der Fräse, dass das Werkzeug (Fräser, Fräsbohrer oder Werkzeug des Geradschleifers) die Arbeitsfläche oder das Werkstück nicht berührt, da dies zu einer unkontrollierten Bewegung des Gerätes und gefährlichen Situationen führen könnte.
- Führen Sie das Gerät an das Werkstück immer nur dann heran, wenn es in Betrieb ist, sonst droht eine Gefahr des Rückschlags oder einer unkontrollierten Bewegung des Gerätes.

FÜR DEN GERADSCHLEIFER

- **Bei der Anwendung von Reinigungsdrahtbürsten, Filzscheiben zum Polieren, Trennscheiben aus Verbundschleifmitteln, Werkzeugen mit Korungbearbeitungsteilen u. a. stellen Sie vor Inbetriebnahme der Fräsmaschine mit dem Regeldrehrad die MAX-Geschwindigkeitsstufe 2 ein (d.h. max. Drehzahl von 14 000), da es durch Einfluss der Fliehkraft zum Zerfall der Schleifkörper oder Herausschleudern von Drähten, Borsten oder Haare aus den Draht-, Borsten- oder Textilwerkzeugen kommen könnte. Bei metallbearbeitenden Stahlfräsern können höhere Drehzahlen eingestellt werden.**

EINSCHALTEN DES GERÄTES (ANWENDUNG ALS FRÄSE)

Vorgehensweise

1. Vergewissern Sie sich, dass die Spannung in der Steckdose dem auf dem Gerätetypenschild angeführten Wert entspricht und schließen Sie das Netzkabel an die Stromversorgung an und platzieren Sie es außerhalb des Arbeitsbereichs.
2. Halten Sie das Gerät mit einer Hand richtig fest.
3. Legen Sie das Gerät mit seiner Basis an die Fläche des bearbeiteten Werkstücks an, sodass sich das Werkzeug vor dem Material befindet, aber es nicht berührt.
4. Stellen Sie mit dem Drehrad die gewünschte Drehzahl ein.
5. Schalten Sie den Betriebsschalter in die Position „I“ um (indem Sie ihn nach vorn schieben).
6. Führen Sie das eingeschaltete Gerät, indem Sie es fest mit beiden Händen halten - je nach installiertem Zubehör entsprechend dem Anwendungszweck - an das Werkstück heran (siehe Abb. A10, oder B5, im Falle der Anwendung vom Aufsatz für die Oberfräse Abb. C3 bis C8 halten Sie das Gerät ordnungsgemäß an den beiden Seitengriffen fest).

EINSCHALTEN DES GERÄTES (ANWENDUNG ALS GERADSCHLEIFER)

1. Vergewissern Sie sich, dass die Spannung in der Steckdose dem auf dem Gerätetypenschild angeführten Wert entspricht und schließen Sie das Netzkabel an die Stromversorgung an und platzieren Sie es außerhalb des Arbeitsbereichs.
2. Hängen Sie die Motoreinheit am Haken auf - siehe Abb. D6 - damit es zu keiner unkontrollierten Bewegung bei der Inbetriebsetzung des Motors kommt und halten Sie die Schleifmaschine fest am Griff.
3. Stellen Sie mit dem Reglerdrehrad die gewünschte Geschwindigkeit im Hinblick zum installierten Werkzeug

ein - die Anforderungen an die Drehzahl im Hinblick zum eingesetzten Werkzeug sind im voranstehenden Absatz angeführt.

4. Schalten Sie den Betriebsschalter in die Position „I“ um (indem Sie ihn nach vorn schieben).

WARNUNG

- Sollten sich während des Gerätebetriebs merkwürdige Geräusche, Vibrationen oder unregelmäßiger Lauf bemerkbar machen, schalten Sie das Gerät sofort ab, trennen Sie es vom Stromnetz und ermitteln Sie und beheben die Ursache für dieses Verhalten. Ist dieser unregelmäßige Lauf auf eine Störung im Innenbereich des Gerätes zurück zu führen, stellen Sie seine Reparatur in einer autorisierten Werkstatt der Marke Extol® sicher (die Servicestellen finden Sie auf den Webseiten zu Beginn dieser Bedienungsanleitung).

AUSSCHALTEN

- Um das Gerät auszuschalten, schieben Sie den Betriebsschalter in die Position „0“ (nach hinten).

VI. Arbeitsweise

1. Falls das Werkstück durch das Eigengewicht nicht ausreichend stabil ist, sichern Sie es z. B. durch Befestigen mit Klemmen an den Arbeitstisch.
 2. Stellen Sie die Fräse mit ihrer Basis auf die Oberfläche des bearbeiteten Werkstücks und platzieren Sie sie so, dass sich das Fräs Werkzeug vor der Arbeitsfläche befindet und die seitliche Führungsleiste (falls installiert) an der Seite des Materials anliegt.
 3. Schalten Sie das Gerät ein und führen Sie es immer nur dann zum Werkstück, wenn es in Betrieb ist.
 4. Führen Sie das Gerät mit einer angemessenen, gleichmäßigen Bewegung mit einem leichten Andruck in der Fräsrichtung. Lassen Sie die Fräse niemals im Holz stehen, da das Holz durch das drehende Werkzeug verbrannt wird und sich schwarz färbt. Üben Sie keinen übermäßigen Druck auf das Gerät aus, da dies zur Überlastung vom Gerät und einem schlechteren Erscheinungsbild des bearbeiteten Materials führt.
- Falls die seitliche Führungsleiste angewendet wird, führen Sie die Oberfräse mit einem leichten Andruck an die Kante des bearbeiteten Materials.
 - Tieferes Fräsen führen Sie durch schrittweises Abfräsen von Schichten durch, bis die gewünschte Tiefe erreicht wird.
 - Zum Fräsen von Kanten in Formen nach dem eingesetzten Fräser führen Sie die Fräse so, dass der Frässtift die Kante bearbeitet.

WARNUNG

- Das Gerät kann zum Bearbeiten von z. B. leichten Baustoffen (wie Gipskarton) nur mit einer installierten Staubabsaugung benutzt werden, weil bei der Bearbeitung solcher Werkstoffe große Mengen an Staub erzeugt werden, die das Gerät beschädigen könnten. Bei einer solchen Beschädigung des Gerätes kann kein Anspruch auf kostenlose Garantiereparatur geltend gemacht werden!

Bemerkung:

- Bohrfräser, die Bestandteil der Lieferung sind, dürfen in keinen Bohrmaschinen benutzt werden, da diese nicht die geforderten Drehzahlen erreichen.

VII. Sicherheitsanweisungen für das Fräsen und die Fräsmaschine

• **Verhindern Sie die Benutzung des Werkzeugs durch Kinder, physisch oder geistig unmündige Personen, unbeherrschte Personen oder Personen ohne ausreichende Erfahrungen und Kenntnisse.** Stellen Sie sicher, dass keine Kinder mit dem Gerät spielen.

• **Benutzen Sie bei der Arbeit einen Augenschutz vor umherfliegenden Teilen, Gehörschutz und einen Atemschutz - Atemschutzmaske mit der Klasse von mindestens P2 (der Staub von chemisch behandelten Holzwerkstoffen ist gesundheitsschädlich). Falls möglich, benutzen Sie einen geeigneten industriellen Staubsauger. Ferner auch Handschuhe als Schutz vor mechanischen Gefahren und Vibrationen, eine geeignete Schutzkleidung und Arbeitsschuhe.**

Informieren Sie sich in Geschäften mit Arbeitsschutzmitteln.

- a) **Das elektromechanische Werkzeug muss stets an den isolierten Griffflächen gehalten werden, weil das Schneidwerkzeug mit dem eigenen Netzkabel in Kontakt kommen kann.** *Das Durchtrennen eines unter Strom stehenden Leiters kann dazu führen, dass die unisolierten Metallteile des elektromechanischen Werkzeugs leitend werden und Stromschlagverletzungen des Bedieners verursachen können.*
- b) **Benutzen Sie Klemmen oder eine andere praktische Art und Weise, womit Sie das Werkstück auf einer stabilen Grundlage abstützen und sichern.** *Das Halten des Werkstücks mit Hand oder gegen den Körper führt zu seiner Instabilität und Verlust von Kontrolle.*

VIII. Arbeitsweise und Sicherheitshinweise für die Arbeit mit der Schleifmaschine

SICHERHEITSANWEISUNGEN FÜR ALLE ARBEITSTÄTIGKEITEN

Gemeinsame Sicherheitsanweisungen für Arbeitstätigkeiten wie Schleifen, Schleifen mit Drahtbürsten, Polieren, Gravieren, Schnitserwerkzeuge oder abrasives Schneiden:

- a) Dieses elektromechanische Werkzeug ist zur Verwendung als Schleifmaschine, Schleifmaschine mit einer Drahtbürste, Poliermaschine, Schnitser- oder Schneidwerkzeug bestimmt. Es sind sämtliche, diesem elektromechanischen Werkzeug beigelegte Sicherheitsanweisungen, Instruktionen, Abbildungen und Vorschriften zu lesen. Die Nichteinhaltung der nachstehend angeführten Anweisungen kann zu einem Stromschlag, Brand und/oder ernsthaften Verletzungen führen.
- b) Es wird nicht empfohlen, mit diesem Werkzeug Arbeitstätigkeiten wie Schleifen von Flächen durchzuführen. Das Ausüben von Arbeitstätigkeiten, für die dieses Werkzeug nicht bestimmt ist, kann Gefahren und Verletzungen von Personen entstehen lassen.
- c) Es darf kein Zubehör benutzt werden, das vom Gerätehersteller nicht ausdrücklich entworfen und empfohlen wurde. Die Tatsache allein, dass man das Zubehör am jeweiligen elektromechanischen Werkzeug montieren kann, garantiert keinen sicheren Betrieb.
- d) Die Nenndrehzahl vom Schleifzubehör muss der auf dem elektromechanischen Gerät gekennzeichneten maximalen Drehzahl mindestens gleich sein. Schleifzubehör, das bei höheren Drehzahlen arbeitet, als seine Nenndrehzahl ist, kann zerbrechen und zerfallen.
- e) Der Außendurchmesser und Dicke des Zubehörs müssen im Nennbereich für das jeweilige elektromechanische Gerät liegen. Zubehör mit falscher Größe kann nicht richtig bedient werden.
- f) Die Spannabmessungen von Schleifscheiben, -töpfen oder sonstigem Zubehör müssen zur Befestigung an der Spindel oder Spannzange des elektromechanischen Werkzeugs geeignet sein. Zubehör, dessen Spannelemente nicht dem elektromechanischen Werkzeug entsprechen, wird unausgewuchtet sein, kann übermäßig vibrieren und den Verlust der Kontrolle über das Werkzeug verursachen.
- g) Schleifscheiben mit Schaft, Schleiftrömmeln, Fräsen oder sonstiges Zubehör müssen vollkommen in der Spannzange oder -buchse geschoben sein. Wird der Schaft nicht ausreichend gehalten oder ist die Schleifscheibe zu sehr herausgeschoben, kann sich die montierte Scheibe unter hoher Drehzahl lösen und herausfallen.
- h) Es darf kein beschädigtes Zubehör benutzt werden. Vor jedem Gebrauch ist das Zubehör zu kontrollieren, bei Schleifscheiben abgebrochene Teile oder Risse, bei Schleiftöpfen geplatzte Stellen, Risse oder erhöhter Verschleiß, bei Drahtbürsten gelöste oder geplatzte Drähte. Falls das Gerät oder die Scheibe auf den Boden gefallen sind, sind die Beschädigungen zu prüfen oder es muss ein unbeschädigtes Zubehör montiert werden. Nach der Kontrolle und Montage vom Zubehör müssen sich der Bediener und nahe stehende Personen so hinstellen, dass sie sich außerhalb der Linie des rotierenden Zubehörs befinden, und man lässt das Werkzeug mit der höchsten Drehzahl für die Dauer von einer Minute leer laufen. Während dieser Probezeit wird beschädigtes Zubehör üblicherweise brechen und zerfallen.
- i) Es muss die persönliche Schutzausrüstung benutzt werden. Je nach Anwendungsart benutzen Sie ein Gesichtsschild oder eine Schutzbrille. Im angemessenen Umfang ist eine Gesichtsmaske gegen Staub, Gehörschutz, Schutzhandschuhe und eine Arbeitsschürze zu benutzen, die kleine Bruchteile des Schleifmittels oder Werkstücks aufhalten kann. Der Augenschutz muss imstande sein, wegfliegende Partikel abzufangen, die bei unterschiedlichen Arbeitstätigkeiten entstehen. Die Staubmaske oder Atemschutzgerät müssen Partikel abfiltrieren können, die bei der jeweiligen Tätigkeit entstehen. Langfristiges Aussetzen dem Lärm mit hoher Intensität kann einen Gehörverlust zu Folge haben.
- j) In der Nähe stehende Personen müssen in einer sicheren Entfernung vom Arbeitsbereich bleiben. Jeder, der den Arbeitsbereich betritt, muss persönliche Schutzausrüstung tragen. Bruchteile des Werkstücks oder vom beschädigten Zubehör können wegfliegen und Verletzungen auch außerhalb des unmittelbaren Arbeitsbereiches verursachen.
- k) Beim Ausführen von Tätigkeiten, bei denen das Werkzeug mit versteckten Leitungen oder dem Netzkabel selbst in Kontakt kommen kann, muss es nur an den isolierten Griffflächen gehalten werden. Die Berührung des Bearbeitungswerkzeugs mit einem „lebendigen“ Leiter kann verursachen, dass die nicht isolierten Metallteile des elektromechanischen Gerätes auch „lebendig“ werden und zu Stromschlagverletzungen des Bedieners führen können.
- l) Bei der Inbetriebsetzung des Gerätes muss dieses stets fest in der Hand (Händen) gehalten werden. Der Reaktionsdrehmoment vom Motor kann beim Beschleunigen auf die volle Drehzahl das Drehen vom ganzen Werkzeug verursachen.

- m) Immer, wenn es möglich ist, benutzen Sie Klemmen zur Befestigung des Werkstücks. Bei der Arbeit darf niemals ein kleines Werkstück in einer Hand und das Werkzeug in der anderen Hand gehalten werden. Die Befestigung eines kleinen Werkstücks ermöglicht es dem Benutzer, beide Hände bei der Arbeit zu verwenden. Rundes Material wie Stangen, Rohre u. ä. tendieren beim Schneiden zum Drehen, und dadurch kann es passieren, dass das Werkzeug aufgewickelt oder gegen den Bediener geschleudert wird.
- n) Ein bewegliches Netzkabel muss außerhalb vom Bereich des rotierenden Zubehörs platziert werden. Wenn der Bediener die Kontrolle über die Maschine verliert, kann es zum Durchtrennen oder Beschädigungen des beweglichen Netzkabels kommen, oder die Hand und Arm können in das rotierende Werkzeug gezogen werden.
- n) Das elektromechanische Gerät darf niemals weggelegt werden, solange sich das Zubehör noch dreht. Das rotierende Zubehör kann sich am Untergrund auffangen und das Gerät dem Bediener aus der Kontrolle reißen.
- p) Nach dem Wechsel vom Werkzeug oder nach der Einstellung muss man sich stets vergewissern, dass die Spann- oder Einstellvorrichtung sicher angezogen ist. Eine gelöste Einstellvorrichtung kann sich plötzlich verschieben, dadurch Verlust der Kontrolle verursachen und die gelösten rotierenden Teile werden ruckartig weggeschleudert.
- q) Elektromechanische Werkzeuge dürfen nicht während des Transports an der Seite des Bedieners in Betrieb genommen werden. Rotierendes Werkzeug kann sich beim zufälligen Kontakt auf die Kleidung aufwickeln und zum Körper herangezogen werden.
- r) Die Lüftungsschlitze des elektromechanischen Werkzeugs müssen regelmäßig gereinigt werden. Der Lüfter vom Motor saugt den Staub ins Gerätegehäuse und eine übermäßige Ansammlung vom Metallstaub kann elektrische Gefahren verursachen.
- s) Mit dem elektromechanischen Gerät darf nicht in der Nähe von brennbaren Werkstoffen gearbeitet werden. Es könnte zum Brand durch wegfliegende Funken kommen.
- t) Es darf kein Zubehör benutzt werden, das eine Kühlung mit einer Flüssigkeit erfordert. Die Verwendung von Wasser oder anderen Kühlfüssigkeiten kann Verletzungen oder Tod durch Stromschlag verursachen.

WEITERE SICHERHEITSANWEISUNGEN FÜR ALLE ARBEITSTÄTIGKEITEN

RÜCKSCHLAG UND ZUSAMMENHÄNGENDE WARNUNGEN

Der Rückschlag ist eine plötzliche Reaktion auf das Klemmen oder Verkanten einer drehenden Scheibe, Bürste oder vom anderen Zubehör. Das Klemmen oder Verkanten verursacht einen plötzlichen Halt vom rotierenden Zubehör, und die Folge ist, dass das elektromechanische Gerät unkontrolliert in der entgegengesetzten Richtung zur Drehung der Scheibe herausgeschleudert wird.

Kommt es z. B. zum Klemmen oder Verkanten einer Schleifscheibe im Werkstück, kann die Scheibenkante, die in den Klemmpunkt eintritt, verursachen, dass die Scheibe nach oben gedrückt oder weggeschleudert wird. Die Scheibe kann entweder gegen den Bediener oder weg von ihm geschleudert werden, je nach Bewegungsrichtung der Scheibe am Klemmpunkt. Schleifscheiben können in diesen Fällen auch platzen.

Der Rückschlag ist die Folge einer unsachgemäßen Benutzung des elektromechanischen Gerätes und/oder falscher Arbeitsvorgehensweisen oder -bedingungen, und er kann durch ordnungsgemäße Einhaltung der nachstehend angeführten Sicherheitsmaßnahmen verhindert werden.

- a) Das Elektrowerkzeug muss fest in den Händen gehalten werden und es ist eine richtige Körperhaltung und Armposition einzuhalten, sodass man den Rückschlagkräften standhalten kann. Der Bediener ist imstande, die Rückschlagkräfte zu kontrollieren, wenn er geeignete Maßnahmen einhält.
- b) Es ist besondere Aufmerksamkeit der Bearbeitung von Ecken, scharfen Kanten u. ä. zu widmen. Ein Springen und Verkanten des Werkzeugs ist zu vermeiden. Ecken, scharfe Kanten und Sprünge des Werkzeugs tendieren zum Verklemmen vom rotierenden Zubehör und können einen Verlust der Kontrolle über das Werkzeug oder einen Rückschlag verursachen.
- c) Es darf keine Trennscheibe mit Zähnen am Gerät befestigt werden. Diese Scheiben verursachen häufig einen Rückschlag und Verlust der Kontrolle über das Werkzeug.
- d) Das Werkzeug muss stets über das Material in der gleichen Richtung geführt werden, in der die Schneide aus dem Material austritt (es ist die gleiche Richtung, in der die Späne herausgeworfen werden). Das Schieben vom Werkzeug in der falschen Richtung verursacht, dass die Werkzeugschneide aus dem Schnitt gleitet und das Werkzeug in Richtung dieses Vorschubs zieht.
- e) Bei der Verwendung von Hartmetallfräsen, Trennscheiben, HSS-Fräsern oder Wolfram-Karbid-Fräsern muss das Werkstück immer sicher gespannt sein. Diese Scheiben verkanten sich, wenn sie im Schnitt leicht angekippt werden, und können einen Rückschlag verursachen. Falls die Trennscheibe sich verkanten, platzt sie in den meisten Fällen. Falls ein Hartmetallfräser, HSS- oder Wolfram-Karbid-Fräser verkantet, kann er aus der Nut springen und der Bediener kann die Kontrolle über das Werkzeug verlieren.

WEITERE SICHERHEITSHINWEISE FÜR ARBEITSTÄTIGKEITEN SCHLEIFEN UND SCHNEIDEN

Für die Arbeitstätigkeiten Schleifen und abrasives Schneiden spezifische Sicherheitsanweisungen:

- a) Es dürfen nur Scheibentypen verwendet werden, die für diese elektromechanische Geräte und nur für empfohlene Verwendungszwecke empfohlen werden. Zum Beispiel das Schleifen mit der Seitenfläche der Trennscheibe ist nicht gestattet. Abrasive Trennscheiben sind zum Umfangsschleifen bestimmt, und die auf diese Scheiben wirkenden seitlichen Kräfte können sie zum Zerbersten bringen.
- b) Für konische und zylindrische Schleifkörper mit einem Gewinde müssen stets unbeschädigte Schäfte mit einem Flansch und vollen Seiten benutzt werden, die die richtige Größe und Form haben. Richtige Schäfte verringern die Gefahr, dass der Schleifkörper platzt.
- f) Das Sägeblatt darf nicht in das Material „gestoßen“ werden, und es darf auch kein übermäßiger Druck auf das Gerät ausgeübt werden. Es sind Bemühungen zu vermeiden, die auf das Erreichen einer übermäßigen Schnitttiefe zielen. Die Überlastung der Trennscheibe erhöht die Last und Tendenz zur Verbiegung oder Verkantung der Scheibe im Schnitt und einen Rückschlag oder Platzen der Scheibe.
- d) Die Hände dürfen sich nicht in einer Linie mit der rotierenden Scheibe oder hinter ihr befinden. Wenn sich die Trennscheibe

am Einsatzort weg von der Hand des Bedieners bewegt, kann ein möglicher Rückschlag die drehende Scheibe und das elektromechanische Gerät selbst direkt gegen den Bediener schleudern.

- e) Falls sich die Trennscheibe verkantet, festklemmt oder der Schnitt aus irgendeinem Grund unterbrochen wird, muss das elektromechanische Gerät ausgeschaltet und bewegungslos gehalten werden, bis die Scheibe vollkommen stoppt. Der Bediener darf niemals versuchen, einen drehende Scheibe aus dem Schnitt zu ziehen, da es zu einem Rückschlag kommen kann. Die Situation ist zu prüfen und es muss Abhilfe geschaffen werden, damit ein Klemmen oder Verkanten der Scheibe ausgeschlossen wird.
- f) Befindet sich das Zubehör im Werkstück, darf mit dem Schneiden nicht wieder begonnen werden. Lassen Sie die Trennscheibe die volle Drehzahl erreichen und erst dann tauchen Sie sie wieder in den Schnitt ein. Fall das elektromechanische Gerät erneut gestartet wird, wenn sich die Trennscheibe noch im Schnitt befindet, kann sie sich verkanten, nach oben geschleudert werden, oder es kann zu einem Rückschlag kommen.
- g) Platten und andere übermäßig große Werkstücke müssen abgestützt werden, damit die Gefahr einer Verkantung und eines Rückschlags vermieden wird. Große Werkstücke tendieren zum Durchbiegen durch ihr Eigengewicht. Die Stützen müssen unter dem Werkstück nahe der Schneidlinie und der Werkstückkanten auf beiden Seiten der Trennscheibe liegen.
- h) Es ist besonders auf die Ausführung von Schnitten in Hohlräumen in bestehenden Wänden oder hohlen Bereichen zu achten. Die durchdringende Trennscheibe kann eine Gas-, Wasser- oder Stromleitung oder Gegenstände durchtrennen, die einen Rückschlag erzeugen können.

FÜR DIE ARBEITSTÄTIGKEITEN SCHLEIFEN MIT DRAHTBÜRSTEN SPEZIFISCHE SICHERHEITSANWEISUNGEN:

- a) Man muss in Betracht ziehen, dass aus den Bürsten die Drähte auch während normalen Tätigkeiten herausgeschleudert werden. Die Drähte dürfen nicht durch übermäßige Belastung der Bürste überlastet werden. Die Drahtborsten können leichte Bekleidung und/oder Haut durchdringen.
- b) Vor der Verwendung der Bürsten muss man diese zuerst bei der Arbeitsdrehzahl für die Dauer von mindestens einer Minute laufen lassen. Während dieser Zeit darf niemand vor der Bürste oder in ihrem Weg stehen. Die gelösten Borsten oder Drähte fliegen während dieses Laufs aus der Bürste heraus.
- c) Nach dem Entlasten der Bürste muss diese, während sie dreht, vom Körper weg gerichtet werden. Kleine Partikel und dünne Drahtteile können während der Verwendung dieser Bürsten mit hoher Geschwindigkeit herausfliegen und in die Haut des Bedieners stechen.

IX. Allgemeine Sicherheitsanweisungen für Elektrowerkzeug

⚠️ WARNUNG!

Es ist nötig, alle Sicherheitsanweisungen, die Gebrauchsanleitung, Abbildungen und Vorschriften, die zu diesem Werkzeug mitgeliefert wurden, durchzulesen. Die Nichteinhaltung jeglicher nachfolgender Anweisungen kann zu Unfällen durch Strom, zu Bränden und/oder zu ernsthaften Verletzungen von Personen kommen.

Sämtliche Anweisungen und die Gebrauchsanleitung müssen aufbewahrt werden, damit man später je nach Bedarf noch einmal reinschauen kann.

Mit dem Ausdruck „Elektrowerkzeug“ ist in allen nachstehend aufgeführten Warnhinweisen Elektrowerkzeug gemeint, das vom Netz gespeist wird (mit beweglicher Zuleitung), oder Elektrowerkzeug, das aus Batterien gespeist wird (ohne bewegliche Zuleitung).

1) SICHERHEIT DES ARBEITSUMFELDES

- a) **Der Arbeitsplatz muss sauber gehalten werden und gut beleuchtet sein.** Unordnung und dunkle Räume sind häufig die Ursache von Unfällen.
- b) **Elektrowerkzeug darf nicht im Milieu mit Explosionsgefahr, wo sich brennbare Flüssigkeiten, Gase oder Staub befinden, benutzt werden.** Im Elektrowerkzeug entstehen Funken, welche Staub oder Dämpfe anzünden können.
- c) **Bei der Benutzung von Elektrowerkzeug ist es nötig, den Zutritt von Kindern und weiterer Personen zu verhindern.** Wenn die Bedienung gestört wird, kann sie die Kontrolle über die ausgeübte Tätigkeit verlieren.

2) ELEKTRISCHE SICHERHEIT

- a) **Der Stecker der beweglichen Zuleitung des Elektrowerkzeuges muss der Netzsteckdose entsprechen. Der Stecker darf niemals auf keine Art und Weise modifiziert werden. Zusammen mit Werkzeugen, die Erdung haben, dürfen keine Steckeradapter verwendet werden.** Stecker, die nicht durch Veränderungen entwertet sind, und entsprechende Steckdosen schränken die Unfallgefahr durch Strom ein.
- b) **Die Bedienung darf geerdete Gegenstände, wie z. B. Rohre, Zentralheizungskörper, Herde und Kühlschränke, nicht mit dem Körper berühren.** Die Unfallgefahr durch Strom ist größer, wenn Ihr Körper mit der Erde verbunden ist.
- c) **Elektrowerkzeug darf nicht Regen, Feuchtigkeit oder Nässe ausgesetzt werden.** Sofern in das Elektrowerkzeug Wasser eindringt, erhöht sich die Unfallgefahr durch Strom.
- d) **Die bewegliche Zuleitung darf nicht zu anderen Zwecken benutzt werden. Elektrowerkzeug darf nicht an der Zuleitung getragen oder gezogen werden, auch darf der Stecker nicht durch Ziehen an der Zuleitung aus der Steckdose gezogen werden. Es ist nötig, die Zuleitung vor Hitze, Fett, scharfen Kanten oder beweglichen Teilen zu schützen.** Beschädigte oder verhedderte Zuleitungen erhöhen die Unfallgefahr durch Strom.
- e) **Sofern Elektrowerkzeug draußen benutzt wird, muss ein Verlängerungskabel benutzt werden, dass für Außenanwendung geeignet ist.** Die Nutzung einer Verlängerungszuleitung für Außenanwendung schränkt die Unfallgefahr durch Strom ein.

- f) **Sofern Elektrowerkzeug in feuchten Räumlichkeiten benutzt wird, ist es nötig, die Einspeisung durch einen Stromschutzschalter (RCD) abzusichern.** Die Anwendung eines RCD Schalters schränkt die Unfallgefahr durch Strom ein.

Der Ausdruck „Stromschutzschalter (RCD)“ kann durch den Ausdruck „Fehlerstrom-Schutzschalter (GFCI)“ oder „Fehlerstrom-Schutzschalter (ELCB)“ (Schutzschalter für entweichenden Strom) ersetzt werden.

3) SICHERHEIT DER PERSONEN

- a) **Bei der Anwendung von Elektrowerkzeug muss die Bedienung aufmerksam sein, sie muss sich dem widmen, was sie gerade tut, und sie muss sich konzentrieren und vernünftig überlegen. Elektrowerkzeug darf nicht benutzt werden, sofern die Bedienung müde ist oder unter Einfluss von Drogen, Alkohol oder Arzneimitteln steht.** Eine kurzzeitige Unaufmerksamkeit kann bei der Anwendung von Elektrowerkzeug zu ernsthaften Verletzungen von Personen führen.
- b) **Verwenden Sie persönliche Arbeitsschutzmittel. Verwenden Sie immer Augenschutz.** Arbeitsschutzmittel wie z. B. Beatmungsgeräte, Sicherheitsschuhwerk mit rutschfester Sohle, eine harte Kopfbedeckung oder Gehörschutz, welche im Einklang mit den Arbeitsbedingungen benutzt werden, senken die Gefahr von Verletzungen von Personen.
- c) **Es ist nötig, ein ungewolltes Anlassen des Gerätes zu vermeiden. Es ist nötig, sich zu vergewissern, dass sich der Schalter vor dem Anschluss des Steckers in die Steckdose und/oder beim Anschluss eines Batteriesets, beim Tragen oder Versetzen des Werkzeuges in der Position „AUS“ befindet.** Ein Herumtragen des Werkzeuges mit dem Finger auf dem Schalter oder Anschluss des Steckers des Werkzeuges mit eingeschaltetem Schalter kann die Ursache für Unfälle sein.
- d) **Vor dem Einschalten des Werkzeuges ist es nötig, alle Einstell- und Regulierinstrumente oder Schlüssel zu entfernen.** Ein Regulierinstrument oder Schlüssel, der an einem rotierenden Teil des Elektrowerkzeuges befestigt bleibt, kann die Ursache von Verletzungen von Personen sein.
- e) **Die Bedienung muss nur dort arbeiten, wo sie sicher hinkommt. Die Bedienung muss immer eine stabile Stellung und Gleichgewicht bewahren.** Das ermöglicht eine bessere Kontrolle über das Elektrowerkzeug in unvorhergesehenen Situationen.
- f) **Ziehen Sie geeignete Kleidung an. Tragen Sie keine lose Kleidung und keinen Schmuck. Die Bedienung muss darauf achten, dass sich ihre Haare und Kleidung in genügender Entfernung von beweglichen Teilen befinden.** Lose Kleidung, Schmuck und langes Haar können durch bewegliche Teile erfasst werden.
- g) **Sofern Mittel zum Anschluss von Einrichtungen zum Absaugen und Sammeln von Staub zur Verfügung stehen, ist es nötig, solche Einrichtungen anzuschließen und korrekt zu nutzen.** Die Benutzung solcher Einrichtungen kann die Gefahr, die durch entstehenden Staub verursacht wird, einschränken.
- h) **Die Bedienung darf nicht zulassen, dass sie wegen der Routine, die aus dem häufigen Benutzen des Werkzeuges resultiert, selbstgefällig wird, und dass sie die Grundsätze der Sicherheit des Werkzeuges ignoriert.** Unvorsichtige Tätigkeit kann im Bruchteil einer Sekunde ernsthafte Verletzungen verursachen.

4) ANWENDUNG UND WARTUNG VON ELEKTROWERKZEUG

- a) **Elektrowerkzeug darf nicht überlastet werden. Es ist nötig, richtiges Elektrowerkzeug zu verwenden, das für die durchzuführende Arbeit bestimmt ist.** Richtiges Elektrowerkzeug wird die Arbeit, für die es konstruiert wurde, besser und sicherer ausüben.
- b) **Es darf kein Elektrowerkzeug benutzt werden, das man nicht mit einem Schalter ein- und ausschalten kann.** Jegliches Elektrowerkzeug, das nicht mit einem Schalter bedient werden kann, ist gefährlich und muss repariert werden.
- c) **Vor jeglicher Einregulierung, Austausch von Zubehör oder vor der Einlagerung des Elektrowerkzeuges ist es nötig, den Stecker aus der Netzsteckdose zu ziehen und/oder das Batterieset vom Elektrowerkzeug zu entnehmen, sofern es abnehmbar ist.** Diese vorbeugenden Sicherheitsmaßnahmen schränken die Gefahr eines zufälligen Anlassens des Elektrowerkzeuges ein.
- d) **Nicht benutztes Elektrowerkzeug muss man außerhalb der Reichweite von Kindern lagern, und man darf Personen, die nicht mit dem Elektrowerkzeug oder mit diesen Anweisungen vertraut gemacht wurden, nicht erlauben, es zu benutzen.** Elektrowerkzeug ist in Händen von unerfahrenen Nutzern gefährlich.
- e) **Elektrowerkzeug und Zubehör muss gewartet werden. Es ist nötig, die Einstellung der sich bewegenden Teile und deren Beweglichkeit zu überprüfen, sich auf Risse, zerbrochene Teile und jegliche andere Umstände zu konzentrieren, welche die Funktion des Elektrowerkzeuges gefährden können. Sofern das Werkzeug beschädigt ist, muss vor dem nächsten Gebrauch dessen Reparatur veranlasst werden.** Viele Unfälle werden durch ungenügende Wartung des Elektrowerkzeuges verursacht.
- f) **Schneidewerkzeuge müssen scharf und sauber gehalten werden.** Richtig gewartete und geschärfte Schneidewerkzeuge werden mit kleinerer Wahrscheinlichkeit am Material hängen bleiben oder blockieren, und die Arbeit mit ihnen kann leichter kontrolliert werden.
- g) **Elektrowerkzeug, Zubehör, Arbeitsinstrumente usw. müssen im Einklang mit diesen Anweisungen und auf so eine Art und Weise benutzt werden, die für das konkrete Elektrowerkzeug vorgeschrieben wurde, und dies unter Berücksichtigung der gegebenen Arbeitsbedingungen und der Art der durchgeführten Arbeit.** Die Nutzung von Elektrowerkzeug zur Durchführung anderer Tätigkeiten, als für welche es bestimmt war, kann zu gefährlichen Situationen führen.
- h) **Griffe und Halterungen müssen trocken, sauber und ohne Fettrückstände gehalten werden.** Schlüpfrige Griffe und Halterungen ermöglichen in unerwarteten Situationen kein sicheres Halten und keine Kontrolle über das Werkzeug.

5) SERVICE

- a) **Reparaturen von Elektrowerkzeugen soll einer qualifizierten Person übertragen werden, die identische Ersatzteile benutzen wird.** Auf diese Weise wird das gleiche Niveau der Sicherheit des Elektrowerkzeuges wie vor der Reparatur gewährleistet.

X. Typenschildverweis und Piktogramme



	Lesen Sie vor dem Gebrauch sorgfältig die Bedienungsanleitung.
	Benutzen Sie geeigneten Augen-, Gehör- und Atemschutz.
	Max. Stift- und Schaftdurchmesser für den Geradschleifer.
	Max. Durchmesser vom Schaft der Fräsmaschine und Frärschaft.
	Doppelte Isolierung.
	Entspricht den Anforderungen der EU.
	Werfen Sie das unbrauchbare Gerät nicht in den Hausmüll, sondern übergeben Sie es an eine umweltgerechte Entsorgung. Nach der Richtlinie 2012/19 EU dürfen Elektrogeräte nicht in den Hausmüll geworfen werden.
Seriesnummer	Stellt das Produktionsjahr und -monat und die Nummer der Produktionsserie dar.

Tabelle 2

XI. Wartung und Pflege

⚠ HINWEIS

- Vor jeglichen Tätigkeiten am Werkzeuge trennen Sie das Netzkabel vom Stromnetz.
- Halten Sie das Gerät und seine Lüftungsschlitze sauber. Verstopfte Lüftungsschlitze verhindern die Luftströmung, was eine Überhitzung des Motors verursachen kann.
- Benutzen Sie zum Reinigen ein feuchtes Tuch, verhindern Sie das Eindringen von Wasser ins Geräteinnere. Benutzen Sie keine aggressiven Reinigungs- und Lösungsmittel. Dies würde das Kunststoffgehäuse des Gerätes beschädigen.

ERSATZZUBEHÖR ZUM BESTELLEN

Ersatzzubehör	Bestellnummer
Spannzangen, Set 5 St. (3,2; 4; 6; 6,3 mm+ rechteckige Spannzange)	408010A
Kohlenbürsten, 2 St.	408010C
Aufsatz mit Bowdenzug und Geradschleifer	408010D
Kleiner Ständer mit Führung für Kreisschnitte	408010E
Stiftfräseset 5 St.; Schaftdurchmesser 3,2 mm	44093
Stiftfräseset 3 St.; Schaftdurchmesser 6,3 mm	44097

Tabelle 3

KONTROLLE/AUSTAUSCH VON KOHLEBÜRSTEN

- Falls sich während des Gebrauchs vom Gerät eine Funkenbildung bemerkbar macht oder sein Lauf unregelmäßig wird, lassen Sie in einer autorisierten Werkstatt der Marke Extol® den Verschleiß der Kohlebürsten überprüfen (die Servicestellen finden Sie auf den Webseiten am Anfang der Bedienungsanleitung oder beim Händler). Führen Sie die Kontrolle der Austausch der Kohlebürsten nicht allein durch, da ein Eingriff in den elektrischen Teil des Gerätes notwendig ist. Die Kohlebürsten müssen für Originalteile vom Hersteller für das jeweilige Werkzeugmodell, und am besten beide gleichzeitig, ausgetauscht werden.
- Zwecks einer Garantiereparatur wenden Sie sich an den Händler, bei dem Sie das Produkt gekauft haben, der eine Reparatur in einer autorisierten Servicewerkstatt der Marke Extol® sicherstellt. Im Falle einer Nachgarantiereparatur wenden Sie sich direkt an eine autorisierte Servicewerkstatt der Marke Extol® (die Servicestellen finden Sie auf den Webseiten am Anfang der Bedienungsanleitung).

XII. Lagerung

- Lagern Sie das gereinigte Gerät an trockenen Ort mit Temperaturen bis 45°, außerhalb der Reichweite von Kindern. Schützen Sie das Gerät vor direktem Sonnenlicht und strahlenden Hitzequellen.

XIII. Abfallentsorgung

VERPACKUNGSMATERIALIEN

- Werfen Sie die Verpackungsmaterialien in entsprechende Sortiercontainer.

ELEKTROGERÄTE

- Werfen Sie das unbrauchbare Gerät nicht in den Hausmüll, sondern übergeben Sie es an eine umweltgerechte Entsorgung. Nach der Richtlinie 2012/19 EU dürfen Elektrogeräte nicht in den Hausmüll geworfen werden. Informationen über Sammelstellen erhalten Sie bei dem Gemeindeamt.



EG-Konformitätserklärung

Gegenstand der Erklärung - Modell, Produktidentifizierung:

**Extol® Craft 408010
Multifunktionsfräse 600 W**

Hersteller Madal Bal a.s. • Bartošova 40/3, CZ-760 01 Zlín • Ident.-Nr.: 49433717

erklärt,
dass der vorgenannte Gegenstand der Erklärung in Übereinstimmung
mit allen einschlägigen harmonisierenden Rechtsvorschriften der Europäischen Union steht:
2006/42 EG; (EU) 2011/65; (EU) 2014/30;
Diese Erklärung wird auf ausschließliche Verantwortung des Herstellers herausgegeben.

Harmonisierte Normen (inklusive ihrer Änderungsanlagen, falls diese existieren),
die zur Beurteilung der Konformität verwendet wurden und auf deren Grundlage die Konformität erklärt wird:

EN 62841-1:2015; EN 62841-2-17:2017; EN 55014-1:2017; EN 55014-2:2015;
EN IEC 61000-3-2:2019; EN 61000-3-3:2013; EN IEC 63000:2018;

Die Fertigstellung der technischen Dokumentation (2000/14 EG) führte Martin Šenkýř
mit Sitz an der Adresse der Gesellschaft Madal Bal a.s., Průmyslová zóna Příluky 244, 760 01 Zlín, Tschechische Republik, durch.
Die technische Dokumentation (2000/14 EG) steht an der vogenannten Adresse der Gesellschaft Madal Bal, a.s. zur Verfügung.

Ort und Datum der Herausgabe der Konformitätserklärung: Zlín 22.03.2021

Im Namen der Gesellschaft Madal Bal, a.s.:



Martin Šenkýř
Vorstandsmitglied der Gesellschaft